

Regulátor tlaku s filtrem, manometrem a přimazávačem oleje / CZ
Regulátor tlaku s filtrom, manometrom a primazávačom oleja / SK
Levegőelőkészítő (légszűrő nyomásszabályozóval, / HU
olajzóval | és manométerrel)



Návod k použití
Návod na použitie
Használati utasítás

Úvod

Vážený zákazníku,
děkujeme za důvěru, kterou jste projevili značce Extol zakoupením tohoto výrobku.
Výrobek byl podroben zevrubným testům spolehlivosti, bezpečnosti a kvality předepsaných normami a předpisů Evropské Unie. S jakýmkoli dotazy se obraťte na naše zákaznické a poradenské centrum:

www.extol.eu

Fax: +420 225 277 400 Tel.: +420 222 745 130

Výrobce: Madal Bal a. s., Průmyslová zóna Příluky 244, 76001 Zlín, Česká republika
Datum vydání: 10.10. 2011

I. Technické údaje

Objednávací číslo	8865105
Maximální tlak vzduchu	0,8 MPa
Maximální teplota vzduchu	60 °C
Maximální teplota oleje	60 °C
Typ oleje do přimazávače	pneumatický
Rozměr otvorů	
pro konektory rychlospojek	1/4"
Objem nádoby pro kondenzát	90 ml
Objem nádoby pro olej	90 ml
Hmotnost	0,9 kg

III. Charakteristika

Regulátor tlaku s filtrem a mlhovým přimazávačem oleje Extol Premium 8865105 je určen k úpravě stlačeného vzduchu pro pohon pneumatického nářadí. Zařízení umožňuje regulovat tlak vzduchu, odstranit zkondenzovanou vlhkost ze vzduchu a přidávat pneumatický olej do proudu stlačeného vzduchu ve formě mlhy.

II. Rozsah dodávky

Regulátor tlaku s filtrem a přimazávačem oleje	1 ks
Návod k použití	1 ks

IV. Součásti a ovládací prvky

Pozice

1. Šroub pro odpuštění vzduchu
2. Okénko pro kontrolu přidávaného množství oleje do vzduchu
3. Regulátor přidávaného množství oleje
4. Výstup vzduchu z přimazávače
5. Přimazávač oleje
6. Nádobka pro pneumatický olej
7. Pojistka pro zajištění nádoby
8. Ventil pro vypouštění kondenzátu
9. Nádobka pro jímání kondenzátu
10. Manometr
11. Vstup vzduchu do regulátoru tlaku
12. Regulátor tlaku s filtrem
13. Matice regulátoru tlaku
14. Otvory pro zavěšení zařízení
15. Filtr

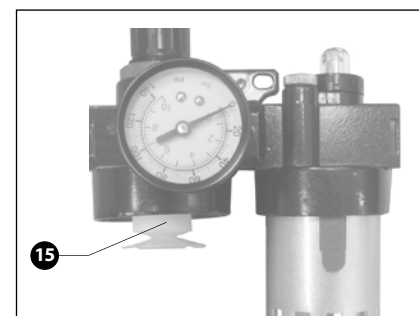
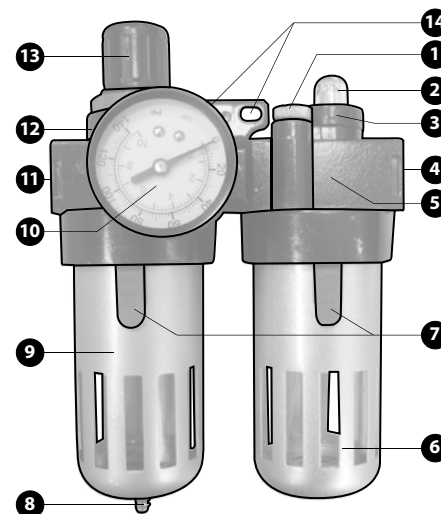

Obr. 1

V. Příprava k použití

1. Do otvoru vstupu a výstupu vzduchu (Obr.1, pozice 11 a 4) našroubujte konektory rychlospojek pro připojení vzduchové hadice.
2. Zařízení zavěste a zajistěte tak, aby bylo stabilní.
3. Na regulátor tlaku našroubujte manometr do pozice dle Obr.1.
4. Stiskněte pojistku (Obr.1, pozice 7) nádoby pro pneumatický olej (Obr.1, pozice 6), nádobkou pootočte do stran a odejměte ji.

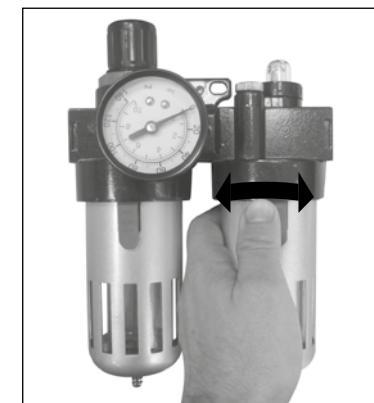

5. Do nádoby nalijte pneumatický olej, maximálně však 90 ml.

⚠ UPOZORNĚNÍ

Do nádoby pro olej nalévejte pouze pneumatický olej nebo oleje níže uvedených výrobců, které nepřesahují, nejsou agresivní k použitým těsnícím prvkům v zařízení a nářadí a mají vhodné mechanické vlastnosti (viskozita atd.).

Dodavatel	Označení
Shell	Tellus OI 10
Mobil Oil	Velocite Oil No. 6
BP	Energol HLP10
Esso	Spinesso 10, Nutto H5, H10
Aral	Vitamol GF10, DE10 Sumorol CM5, CM10
Optimol	Ultra 10
Agip	OSO 10
Elf	Spinelf 5, 10
Total	Azolla 10
Fina	Cirkan 10

6. Nádobku nasadte zpět tak, aby výstupy nádoby byly mezi výstupy kovové objímky přimazávače a nádobkou pootáčejte do stran do zacvaknutí pojistky.

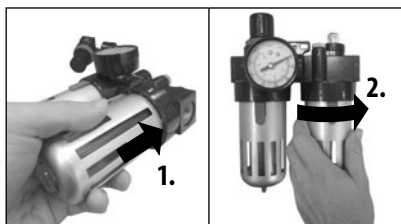

Přesvědčte se o pevném nasazení nádoby.

- Úpravnou jednotku připojte vzduchovou hadicí ke kompresoru.

Vsuvku rychlospojky zasuňte do zásuvky rychlospojky.

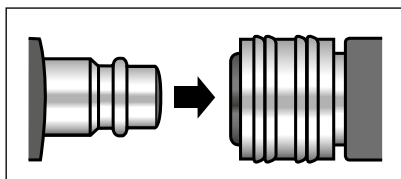

⚠ UPOZORNĚNÍ

Přesvědčte se o pevném spojení spojovacích prvků.

Pro rozpojení stlačte kroužek zásuvky rychlospojky a vsuvku vysuňte ven.

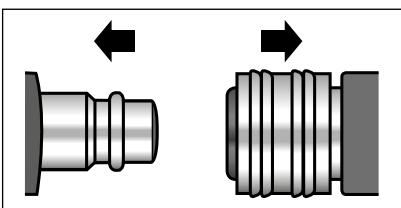

- Na redukčním ventilu kompresoru nastavte tlak, který je vyšší než maximální povolený pracovní tlak vzduchu pro pohon pneumatického nářadí.
- Na výstup vzduchu z přimazávače (Obr.1, pozice 4) připojte vzduchovou hadici, kterou pak připojte k pneumatickému nářadí.

⚠ UPOZORNĚNÍ

Tlaková hadice pro připojení pneumatického nářadí k úpravné jednotce vzduchu by neměla být delší než 10 m, aby tlak vzduchu na vstupu do nářadí nebyl nižší než je nastavený tlak na redukčním ventilu úpravné jednotky a aby nedocházelo k zanášení hadice olejem.

- Zapněte kompresor.
- Regulátor tlaku povytažením matice (Obr.1, pozice 13) odjistěte a otáčením matice nastavte maximální pracovní tlak pro pneumatické nářadí.

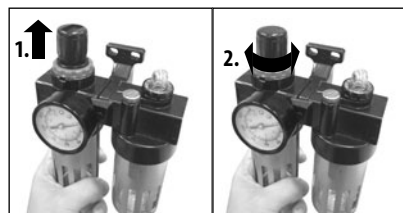

⚠ UPOZORNĚNÍ

Nikdy nepřekračujte maximální pracovní tlak předepsaný pro používané pneumatické nářadí a regulátor tlaku

- Po nastavení tlaku maticí regulátoru zamáčkněte.

- Otáčením prstence regulátoru (Obr.1, pozice 3) nastavte množství přidávaného oleje do vzduchu tak, aby v okénku (Obr.1, pozice 2) byla během chodu pneumatického nářadí viditelná olejová sprška.

Poznámka:

Pro kontrolu přidávaného množství oleje přimazávačem připojte k přimazávací ofukovací pistolí a foukejte vzduch proti bílému papíru. Po chvíli by na papíře měly být vidět stopy po olejové mlze. V případě potřeby množství přidávaného oleje regulátorem upravte (Obr.1, pozice 3).

VI. Doplnění oleje

⚠ UPOZORNĚNÍ

Pneumatický olej do nádoby přimazávače (Obr.1, pozice 6) doplňujte jen tehdy, není-li zařízení natlakováno.

POSTUP:

- Vypněte kompresor a ze zařízení odpustěte vzduch povolením šroubu (Obr.1, pozice 1).
- Nádobku (Obr.1, pozice 6) ze zařízení odejměte výše popsaným postupem a doplňte pneumatický olej.
- Nádobku nasad'te zpět a řádně zajistěte.
 - Přesvědčte se o správném nasazení nádoby.
- Šroub (Obr.1, pozice 1) pro odvzdušnění opět řádně utáhněte.

VII. Vypouštění kondenzátu

Odtok kondenzátu z nádoby (Obr.1, pozice 9) je možný pouze není-li zařízení pod přetlakem vzduchu, protože přetlak vzduchu v nádobě uzavírá vypouštěcí ventil (Obr.1, pozice 8).

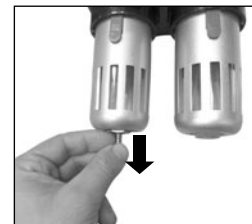

Uzavření ventilu přetlakem vzduchu

POSTUP

- Na ventil pro vypouštění kondenzátu (Obr.1, pozice 8) nasad'te hadičku s přiměřeným průměrem pro odvod kondenzátu do vhodné nádoby.
- Vypněte kompresor a ze zařízení odpustěte vzduch povolením odvzdušňovacího šroubu (Obr.1, pozice 1). Poklesem tlaku v nádobce se otevře ventil pro vypouštění kondenzátu (Obr.1, pozice 8) a kondenzát z nádoby vyteče.

⚠ UPOZORNĚNÍ

Kondenzát obsahuje také olej z kompresoru, proto jej nevylévejte do odpadních vod, ale odevzdejte k ekologické likvidaci.

VIII. Skladování

Zařízení skladujte na suchém místě, kde teplota neklesne pod +5°C a zajistěte, aby bylo mimo dosah dětí.

IX. Likvidace odpadu

Zařízení odevzdejte k ekologické likvidaci.

X. Záruční lhůta a podmínky

ZÁRUČNÍ LHŮTA

Dne 01.01.2003 vstoupil v platnost zákon č. 136/2002 Sb. ze dne 15.03.2002, kterým se mění zákon č. 40/1964 Sb. a zákon č. 65/1965 Sb. ve znění pozdějších předpisů. Firma Madal Bal a.s. v souladu s tímto zákonem poskytuje na Vámi zakoupený výrobek záruku na dobu 2 let od data prodeje. Při splnění záručních podmínek (uvedeno níže) Vám výrobek během této doby bezplatně opraví smluvní servis firmy Madal Bal, a.s.

ZÁRUČNÍ PODMÍNKY

1. Prodávající je povinen spotřebiteli zboží předvést a řádně vyplnit záruční list. Všechny údaje musí být v záručním listě vypsány nesmazatelným způsobem v okamžiku prodeje zboží.
 2. Již při výběru zboží pečlivě zvažte, jaké funkce a činnosti od výrobku požadujete. To, že výrobek nevyhovuje Vaším pozdějším technickým nárokům, není důvodem k jeho reklamaci.
 3. Při uplatnění nároku na záruční opravu musí být zboží předáno s řádně vyplněným originálem záručního listu nebo jiným dokladem o koupi.
 4. V případě reklamace musí být zboží předáno v čistém stavu, zbaveno prachu či špíny a zabaleno nejlépe v originálním obalu tak, aby při přepravě nedošlo k poškození. V zájmu přesné diagnostiky závady a jejího dokonalého odstranění spolu s výrobkem zašlete i jeho originální příslušenství.
 5. Servis nenese odpovědnost za zboží poškozené přepravcem.
 6. Servis dále nenese odpovědnost za zaslání příslušenství, které není součástí základního vybavení výrobku. Výjimkou jsou případy, kdy příslušenství nelze odstranit z důvodu vady výrobku.
 7. Záruka se vztahuje výlučně na závady způsobené vadou materiálu, výrobní montáže nebo technologií zpracování.
 8. Tato záruka není na újmu zákonným právům, ale je dodatkem k nim.
 9. Záruční opravu je oprávněn vykonávat výhradně autorizovaný servis značky Extol.
10. Výrobce odpovídá za to, že výrobek bude mít po celou záruční lhůtu vlastnosti a parametry uvedené v technických údajích, při dodržení návodu na použití. Zároveň si vyhrazuje právo na konstrukční změny bez předchozího upozornění.
 11. Nárok na záruku zaniká, jestliže:
 - a) výrobek nebyl používán a udržován podle návodu k obsluze.
 - b) byl proveden jakýkoliv zásah do konstrukce stroje bez předchozího písemného povolení vydaného firmou Madal Bal a.s. nebo smluvním servisem.
 - c) výrobek byl používán v jiných podmínkách nebo k jiným účelům, než ke kterým je určen.
 - d) byla některá část výrobku nahrazena neoriginální součástí.
 - e) k poškození výrobku nebo k nadměrnému opotřebení došlo vinou nedostatečné údržby.
 - f) výrobek havaroval nebo byl poškozen vyšší mocí.
 - g) škody vzniklé působením vnějších mechanických, teplotních či chemických vlivů.
 - h) vady byly způsobeny nevhodným skladováním, či manipulací s výrobkem.
 - i) výrobek byl používán (pro daný typ výrobku) v agresivním prostředí např. prašném, vlhkém.
 - j) výrobek byl použit nad rámec přípustného zatížení.
 - k) bylo provedeno jakékoliv falšování záručního listu nebo dokladu o koupi.
 - 12) Výrobce neodpovídá za vady výrobku způsobené běžným opotřebením nebo použitím výrobku k jiným účelům, než ke kterým je určen.
 - 13) Záruka se nevztahuje na položky, u kterých lze očekávat opotřebení v důsledku jejich normální funkce (např. lakování atd.)
 - 14) Poskytnutím záruky nejsou dotčena práva kupujícího, která se ke koupi věci váží podle zvláštních právních předpisů

ZÁRUČNÍ A POZÁRUČNÍ SERVIS

Nejbližší servisní místo najdete na webových stránkách www.extol.eu nebo si vyžádejte jejich přehled v místě, kde jste výrobek zakoupili. Rádi Vám také poradíme na zákaznické lince 222 745 130.

Úvod

Vážený zákazník, děkujeme za důvěru, kterou ste prejavili značke Extol koupou tohoto výrobku. Výrobek bol podrobený dôkladným testom spoľahlivosti, bezpečnosti a kvality predpísaných normami a predpismi Európskej únie. S akýmikolvek otázkami sa obráťte na naše zákaznické a poradenské centrum:

www.extol.eu

Fax: +421 2 4463 8451 Tel.: +421 2 4920 4752

Výrobca: Madal Bal a. s., Průmyslová zóna Příluky 244, 76001 Zlín, Česká republika

Dátum vydania: 10.10. 2011

I. Technické údaje

Objednávacie číslo	8865105
Maximálny tlak vzduchu	0,8 MPa
Maximálna teplota vzduchu	60 °C
Maximálna teplota oleja	60 °C
Typ oleja do primazávača	pneumatický
Rozmer otvorov	
pre konektory rýchlospojok	1/4"
Objem nádoby na kondenzát	90 ml
Objem nádoby na olej	90 ml
Hmotnosť	0,9 kg

III. Charakteristika

Regulátor tlaku s filtrom a s hmlovým primazávačom oleja Extol Premium 8865105 je určený na úpravu stlačeného vzduchu na pohon pneumatického náradia. Zariadenie umožňuje regulovať tlak vzduchu, odstrániť skondenovanú vlhkosť zo vzduchu a pridávať pneumatický olej do prúdu stlačeného vzduchu vo forme hmly.

IV. Súčasti a ovládacie prvky

Polícia

1. Skrutka na vypustenie vzduchu
2. Okienko na kontrolu pridávaného množstva oleja do vzduchu
3. Regulátor pridávaného množstva oleja
4. Výstup vzduchu z primazávača
5. Primazávač oleja
6. Nádobka na pneumatický olej
7. Poistka na zaistenie nádoby
8. Ventil na vypúšťanie kondenzátu
9. Nádobka na zachytávanie kondenzátu
10. Manometer

II. Rozsah dodávky

Regulátor tlaku s filtrom a primazávačom oleja	1 ks
Návod na použitie	1 ks

11. Vstup vzduchu do regulátora tlaku
12. Regulátor tlaku s filtrom
13. Matica regulátora tlaku
14. Otvory na zavesenie zariadenia
15. Filter

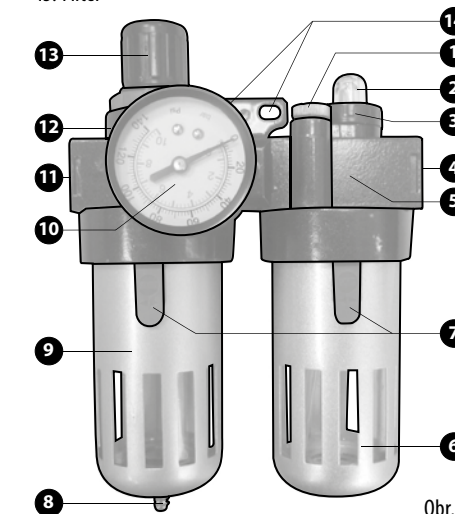

Obr. 1

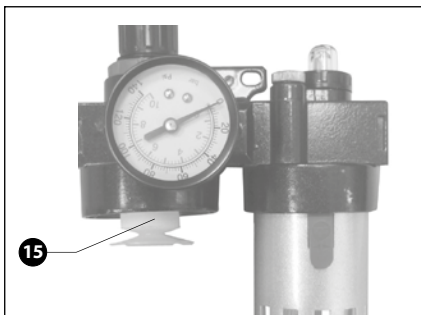

Obr. 1

V. Príprava na použitie

1. Do otvoru vstupu a výstupu vzduchu (Obr. 1, pozícia 11 a 4) naskrutkujte konektory rýchlospojok na pripojenie vzduchovej hadice.
2. Zariadenie zaveste a zaistíte tak, aby bolo stabilné.
3. Na regulátor tlaku naskrutkujte manometer do pozície podľa Obr. 1.
4. Stlačte poistku (Obr. 1, pozícia 7) nádobky na pneumatiký olej (Obr. 1, pozícia 6), nádobkou pootočte do strany a odoberte ju.

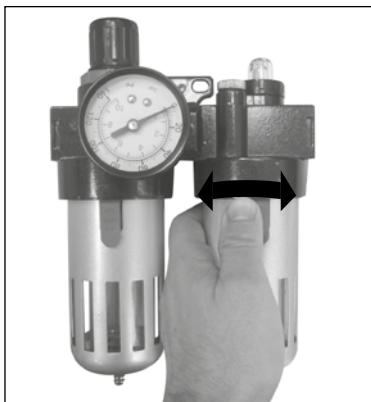

5. Do nádobky nalejte pneumatiký olej, maximálne však 90 ml.

! UPOZORNENIE

Do nádobky na olej nalievajte iba pneumatiký olej alebo oleje nižšie uvedených výrobcov, ktoré nepenia, nie sú agresívne k použitým tesniacim prvkom v zariadení a náradí a majú vhodné mechanické vlastnosti (viskozita atď.).

Dodávateľ	Označenie
Shell	Tellus OI 10
Mobil Oil	Velocite Oil No. 6
BP	Energol HLP10
Esso	Spinesso 10, Nutto H5, H10
Aral	Vitolol GF10, DE10 Sumorol CM5, CM10
Optimol	Ultra 10
Agip	OSO 10
Elf	Spinelf 5, 10
Total	Azolla 10
Fina	Cirkan 10

6. Nádobku nasadíte späť tak, aby výstupky nádobky boli medzi výstupkami kovovej objímky primazávača a nádobkou pootáčate do strany až do zacvaknutia poistky.

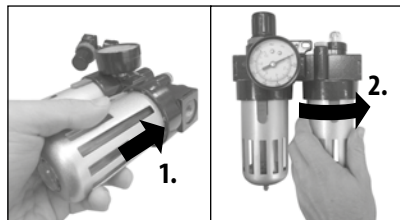

- Presvedčte sa o pevnom nasadení nádobky.

7. Úpravnu jednotku pripojte vzduchovou hadicou ku kompresoru. Vsuvku rýchlospojky zasuňte do zásuvky rýchlospojky.

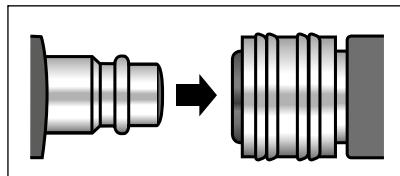

! UPOZORNENIE

Presvedčte sa o pevnom spojení spojovacích prvků.

Na rozpojenie stlačte krúžok zásuvky rýchlospojky a vsuvku vysuňte von.

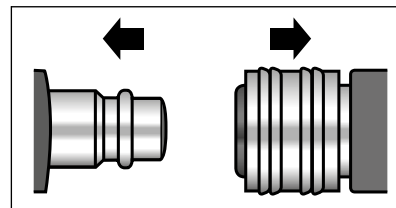

8. Na redukčnom ventilu kompresora nastavte tlak, ktorý je vyšší než maximálny povolený pracovný tlak vzduchu na pohon pneumatikého náradia.
9. Na výstup vzduchu z primazávača (Obr. 1, pozícia 4) pripojte vzduchovú hadicu, ktorú potom pripojte k pneumatikému náradia.

! UPOZORNENIE

Tlaková hadica na pripojenie pneumatikého náradia k úpravnej jednotke vzduchu by nemala byť dlhšia než 10 m, aby tlak vzduchu na vstupe do náradia nebol nižší, než je nastavený tlak na redukčnom ventilu úpravnej jednotky a aby nedochádzalo k zanášaniu hadice olejom.

10. Zapnite kompresor.
11. Regulátor tlaku povyťahnutím matice (Obr.1, pozícia 13) odistite a otáčaním matice nastavte maximálny pracovný tlak pre pneumatiké náradie.

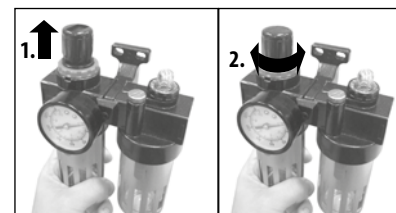

! UPOZORNENIE

Nikdy neprekračujte maximálny pracovný tlak predpísaný pre používané pneumatiké náradie regulátor tlaku.

- Po nastavení tlaku maticu regulátora opäť zatlačte.

12. Otáčaním prstenca regulátora (Obr. 1, pozícia 3) nastavte množstvo pridávaného oleja do vzduchu tak, aby v okienku (Obr. 1, pozícia 2) bola počas chodu pneumatikého náradia viditeľná olejová sprška.

Poznámka:

Na kontrolu pridávaného množstva oleja primazávačom pripojte k primazávaču ofukovaciu pištoľ a fúkajte vzduch proti bielemu papieru. Po chvíli by na papieri mali byť viditeľné stopy po olejovej hmle. V prípade potreby množstva pridávaného oleja regulátorom upravte (Obr. 1, pozícia 3).

VI. Doplňovanie oleja

! UPOZORNENIE

Pneumatiký olej do nádobky primazávača (Obr. 1, pozícia 6) doplňte len vtedy, ak nie je zariadenie natlakované.

POSTUP

1. Vypnite kompresor a zo zariadenia vypustite vzduch povolením skrutky (Obr. 1, pozícia 1).
2. Nádobku (Obr. 1, pozícia 6) zo zariadenia odoberte vyššie opísaným postupom a doplňte pneumatiký olej.
3. Nádobku nasadíte späť a riadne zaistíte.
 - Presvedčte sa o správnom nasadení nádobky.
4. Skrutku (Obr. 1, pozícia 1) na odvdzúšenie opäť riadne utiahnite.

VII. Vypúšťanie kondenzátu

Odtok kondenzátu z nádobky (Obr. 1, pozícia 9) je možný, iba ak nie je zariadenie pod pretlakom vzduchu, pretože pretlak vzduchu v nádobke uzaviera vypúšťací ventil (Obr. 1, pozícia 8).

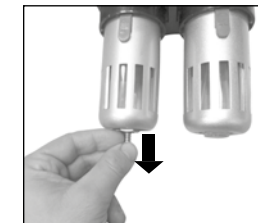

Uzatvorenie ventilu pretlakom vzduchu

POSTUP

1. Na ventil na vypúšťanie kondenzátu (Obr. 1, pozícia 8) nasadíte hadičku s primeraným priemerom na odvod kondenzátu do vhodnej nádobky.
2. Vypnite kompresor a zo zariadenia vypustite vzduch povolením skrutky (Obr. 1, pozícia 1). Poklesom tlaku v nádobke sa otvorí ventil na vypúšťanie kondenzátu (Obr. 1, pozícia 8) a kondenzát z nádobky vytečie.

! UPOZORNENIE

Kondenzát obsahuje aj olej z kompresora, preto ho nevyliievajte do odpadových vôd, ale odovzdajte na ekologickú likvidáciu.

VIII. Skladovanie

Zariadenie skladujte na suchom mieste, kde teplota neklesne pod +5 °C a zaistíte, aby bolo mimo dosahu detí.

IX. Likvidácia odpadu

Zariadenie odovzdajte k ekologickej likvidácii.

X. Záručná lehota a podmienky

ZÁRUČNÁ LEHOTA

Dňa 01.01.2003 vstúpil v účinnosť zákon Č. 136/2002 Sb. zo dňa 15.03.2002, ktorým sa mení zákon Č. 40/1964 Sb. a zákon Č. 65/1965 Sb. vo znenie neskorších predpisov. Firma Madal Bal a.s. v súlade s týmto zákonom poskytuje na Vámi zakúpený výrobok záruku dva roky od data predaja. Pri splnení záručných podmienok (uvedeno nižšie) Vám výrobok počas tejto doby bezplatne opraví autorizovaný servis firmy Madal Bal a.s. (servisná miesta sú na stránkach www.extol.eu).

ZÁRUČNÉ PODMIENKY

1. Predávajúci je povinný spotrebiteľovi tovar predviesť a riadne vyplniť záručný list. Všetky údaje musia byť v záručnom liste vypísané nezmazateľným spôsobom v okamihu predaja tovaru.
2. Už pri výbere tovaru starostlivo zvažte, aké funkcie a činnosti od výrobku požadujete. To, že výrobok nevyhovuje Vaším neskorším technickým nárokom, nie je dôvodom na jeho reklamáciu.
3. Pri uplatnení nároku na záručnú opravu musí byť tovar odovzdaný s riadne vyplneným originálnym záručným listu alebo iným dokladom o kúpe.
4. V prípade reklamácie musí byť tovar odovzdaný v čistom stave, zbavený prachu či špiny a zabalený najlepšie v originálnom obale tak, aby pri preprave nedošlo k poškodeniu. V záujme presnej diagnostiky poruchy a jej dokonalého odstránenia spolu s výrobkom zašlite aj jeho originálne príslušenstvo.
5. Servis nenesie zodpovednosť za tovar poškodený prepravcom.
6. Servis ďalej nenesie zodpovednosť za zaslané príslušenstvo, ktoré nie je súčasťou základného vybavenia výrobku. Výnimkou sú prípady, kedy príslušenstvo nie je možné odstrániť z dôvodu chyby výrobku.
7. Záruka sa vzťahuje výlučne na závady spôsobené chybou materiálu, výrobnou montážou alebo technológiou spracovania.
8. Táto záruka nie je na ujmu zákonným právam, ale je dodatkom k nim.
9. Záručnú opravu je oprávnený vykonávať výhradne autorizovaný servis značky Extol.

10. Výrobca zodpovedá za to, že výrobok bude mať po celú záručnú lehodu vlastnosti a parametre uvedené v technických údajoch, pri dodržaní návodu na použitie. Zároveň si vyhradzuje právo na konštrukčné zmeny bez predchádzajúceho upozornenia.

11. Nárok na záruku zaniká, ak:
 - a) výrobok nebol používaný a udržiavaný podľa návodu na obsluhu.
 - b) bol vykonaný akýkoľvek zásah do konštrukcie stroja bez predchádzajúceho písomného povolenia vydaného firmou Madal Bal s.r.o., alebo zmluvným servisom.
 - c) výrobok bol používaný v iných podmienkach alebo na iné účely, než na ktoré je určený.
 - d) bola niektorá časť výrobku nahradená neoriginálnou súčasťou.
 - e) došlo k poškodeniu výrobku alebo k nadmernému opotrebeniu vinou nedostatočnej údržby.
 - f) výrobok havaroval alebo bol poškodený vyššou mocou.
 - g) škody vznikli pôsobením vonkajších mechanických, teplotných či chemických vplyvov.
 - h) chyby boli spôsobené nevhodným skladovaním, či manipuláciou s výrobkom.
 - i) výrobok bol používaný (pre daný typ výrobku) v agresívnom prostredí napr. prašnom, vlhkom.
 - j) výrobok bol použitý nad rámec prípustného zaťaženia.
 - k) bolo vykonané akékoľvek falšovanie záručného listu alebo dokladu o kúpe.
12. Výrobca nezodpovedá za chyby výrobku spôsobené bežným opotrebením alebo použitím výrobku na iné účely, než na ktoré je určený.
13. Záruka sa nevzťahuje na položky, u ktorých je možné očakávať opotrebenie v dôsledku ich normálnej funkcie (napr. lakovanie atď.)
14. Poskytnutím záruky nie sú dotknuté práva kupujúceho, ktoré sa ku kúpe viažu podľa osobitných právnych predpisov.

ZÁRUČNÝ A POZÁRUČNÝ SERVIS VYKONÁVA DISTRIBÚTOR:

Madal Bal s.r.o., Stará Vajnorská 37, 831 04 Bratislava
tel.: +421 2 4920 4752, fax: +421 2 4463 8451
E-mail: servis@madalbal.sk

Bevezetés

Tisztelt vásárlók, köszönjük a bizalmukat, amelyet az Extol márka iránt nyilváníttak ki azzal, hogy megvásárolták a munkalámpát. A munkalámpa az Európai Unió szabványai és előírásai szerinti, a megbízhatóságot, a biztonságot és a minőséget értékelő alapos vizsgálatoknak tett eleget.

Amennyiben bármilyen kérdésük lenne, kérjük, hogy lépjen érintkezésbe tanácsadó és vevőszolgálatunkkal.

www.extol.eu Fax: (1) 297-1270 Tel: (1) 297-1277

Gyártó: Madal Bal a. s., Průmyslová zóna Příluky 244, 76001 Zlín (Cseh Köztársaság)

Forgalmazó: Madal Bal Kft., 1183 Budapest, Gyömrői út 85-91. (Magyarország)

A kiadás dátuma: 10.10. 2011

I. Műszaki adatok

Rendelési szám	8865105
Maximális légnyomás	0,8 MPa
Maximális levegő hőmérséklet	60 °C
Maximális olaj hőmérséklet	60 °C
Olajkenő olajtöltetének a típusa	pneumatikus
Gyorscsatlakozó	
konnektor nyílások mérete	1/4"
Kondenzátum felfogó edényke űrtartalma	90 ml
Olajtartalom felfogó edényke űrtartalma	90 ml
Tömeg	0,9 kg

III. Jellemzés

A szűrővel és az Extol Premium 8865105 típusú olajkenővel felszerelt nyomásszabályozó a pneumatikus szerszámok hajtásához szükséges sűrített levegő nyomásának a javítását szolgálja. A jelen készülék szabályozza a légnyomás szintjét, eltávolítja levegő páratartalmát, illetve a pneumatikus olaj kód formában adagolja a sűrített levegő áramlásához.

IV. Alkatrészek és kezelési elemek

1. Légűritő csavar
2. A légtartalomhoz adagolandó olaj ellenőrzését szolgáló kémelönyílás
3. Az adagolandó olajtartalom szabályozója
4. Az olajkenő légtartalmának a kiáramlása
5. Olajkenő
6. Pneumatika olaj edénye
7. Edényrögítő biztosíték
8. Kondenzátum őrítő szelep
9. Kondenzátum felfogó edényke
10. Manométer
11. Levegő beáramlás a nyomásszabályozóba

II. A szállított készlet tartalma

A szűrővel és olajkenővel felszerelt nyomásszabályozó	1 ks
Návod na použitie	1 ks

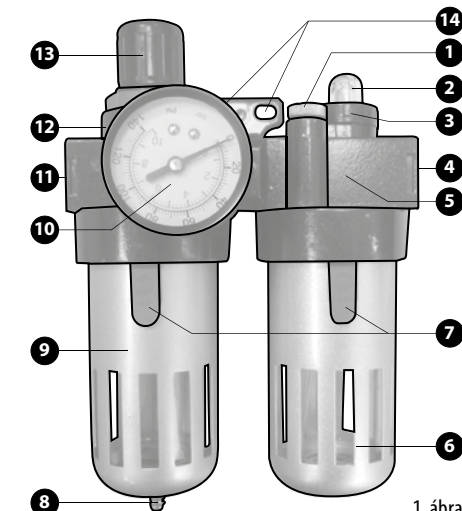

1. ábra

12. Szűrővel ellátott nyomásszabályozó
13. Nyomásszabályozó anyacsavarja
14. Készülék felrögítő nyílások
15. Filter

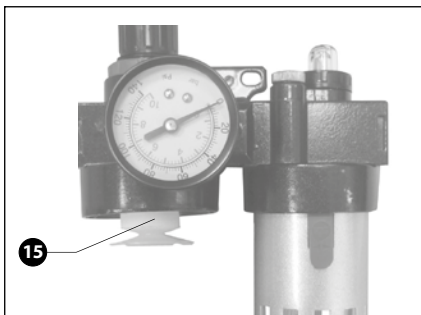

1. ábra

V. Használati előkészítés

1. A levegő kiáramlás és beáramlás nyílásaiba (1. ábra, 11. és 4. pozíció) csavarozza fel a gyorscsatlakozók konnektorait a nyomásálló tömlők csatlakoztatásához
2. A készüléket rögzítse fel úgy, hogy stabil helyzetben legyen.
3. A nyomásszabályozóra csavarozza fel a manométert az 1. ábra szerinti pozíciójába
4. Nyomja le a pneumatika olajt felfogó edénye (1. ábra, 6. pozíció) edényrögzítő biztosítékát (1. ábra, 7. pozíció), az edénykét oldalirányba fordítsa el, majd emelje ezt ki.

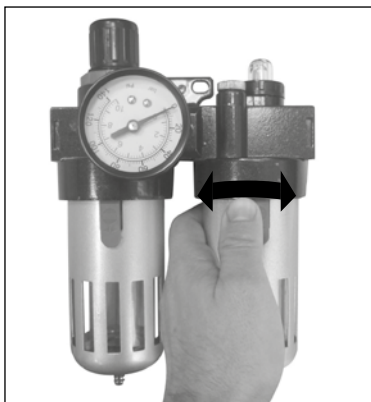

5. Az edényt töltsse fel a legfeljebb 90 ml pneumatika olajjal.

⚠ FIGYELMEZTETÉS

Az olajedénybe használjon pneumatikai olajt, illetve az alábbi gyártóktól származó olaj típusokat, amelyek nem képeznek habot, a készülék tömitő részeire nincsenek agresszív hatással, és a megfelelő

mechanikai tulajdonságokkal (viszkózitás stb.) is rendelkeznek.

Szállító	Jelölések
Shell	Tellus Oil 10
Mobil Oil	Velocite Oil No. 6
BP	Energol HLP10
Esso	Spinesso 10, Nutto H5, H10
Aral	Vitamol GF10, DE10 Sumorol CM5, CM10
Optimol	Ultra 10
Agip	OSO 10
Elf	Spinelf 5, 10
Total	Azolla 10
Fina	Cirkan 10

6. Az edényt szerelje vissza úgy, hogy az edény bordái az olajkenő fémfogalati borda nyílásai mögé kerüljenek, és az edénykét fordítsa el oldalirányba mindaddig, amíg a biztosíték bekattanása hallható lesz.

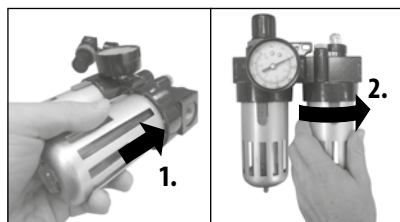

Ügyeljen az edényke helyes felhelyezésére!

7. A levegőjavító egységet légtömítővel csatlakoztassa a kompresszorhoz.

A gyorscsatlakozó dugóját tolja be a gyorscsatlakozó aljzatába!

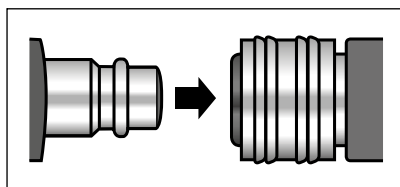

Szétcsatlakoztatáshoz nyomja be a gyorscsatlakozó aljzat gyűrűjét, és a bemeneti dugót tolja ki.

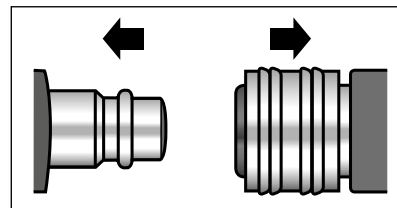

8. A kompresszor redukciós szelepen állítsa be a pneumatikus szerszám meghajtásához szükséges, a maximális megengedett üzemi légnyomást meghaladó nyomásszintet.
9. A készülék légiáramlás végződéséhez (1. ábra, 4. pozíció) csatlakoztassa azt a légtömítőt, amelyet a pneumatikus szerszámhoz fogja csatlakoztatni.

⚠ FIGYELMEZTETÉS

A levegőjavító egységet és a pneumatikus szerszámot összecsatlakoztató légtömítő hossza ne haladja meg a 10 métert, hogy készülékbe beáramló levegő nyomása ne legyen alacsonyabb, mint a légjavító egység redukciós szelepen levő nyomásszint!

10. Kapcsolja be a kompresszort.
11. A nyomásszabályozó anyacsavart (1. ábra, 13. pozíció) a felfelé húzásával biztosítsa ki, majd az oldalirányú elfordításával állítsa be a pneumatikus szerszám maximális üzemi nyomásának a szintjét.

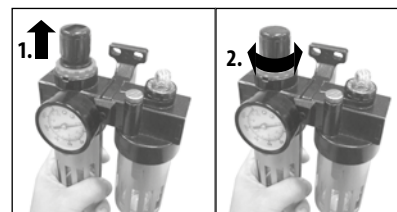

⚠ FIGYELMEZTETÉS

Minden esetben tilos az üzemeltett pneumatikus szerszám számára előírt maximális megengedett nyomásszintet túllépni!

- A légnyomás állítását követően a nyomásszabályozó szelepet lenyomással rögzítse le.
12. A szabályozó gyűrűjének (1. ábra, 3. pozíció) az elfordításával állítsa be a levegőbe adagolandó olaj mennyiségét úgy, hogy a pneumatikus szerszám üzemeltetése alatt a kémlelőnyílásban (1. ábra, 2. pozíció) az olaj beadagolása látható legyen.

Megjegyzés:

Az olajkenő egység által adagolandó olajmennyiség ellenőrzése érdekében az olajkenőhöz csatlakoztassa a szórópisztolyt, és a levegőt fújtsa egy fehér papírlap felé. Egy kis idő elteltével a papírlapon az olajkód nyomainak láthatónak kell lenni. Szükség esetén az adagolandó olaj mennyiségét kijavíthatja a szabályozó egység útján (1. ábra, 3. pozíció).

VI. Olaj feltöltése

⚠ FIGYELMEZTETÉS

Az olajkenő edényébe (1. ábra, 6. pozíció) az olaj csak akkor tölthető fel, ha a készülék nyomástalanítva van.

ELJÁRÁS:

1. Kapcsolja ki a kompresszort, és a csavar lazításával ürítse ki a készülék légtartalmát (1. ábra, 1. pozíció).
2. A készülék edényét (1. ábra, 6. pozíció) emelje ki a fenti leírás szerint, majd töltsse fel a pneumatika olaj tartalmát.
3. Az edénykét helyezze vissza, és alaposan biztosítsa a berögzítését.
 - Ügyeljen az edényke megfelelő behelyezésére!
4. A légmentesítő csavart (1. ábra, 1. pozíció) ismét húzza szorosra.

VII. Kondenzátum ürítése

Az edény kondenzátum tartalmának a kifolyása (1. ábra, 9. pozíció) csak akkor lehetséges, ha a készülék nincs nyomás alatt, mivel az edény légtartalmának a túlnyomása elzárja az ürítő szelepet (1. ábra, 8. pozíció).

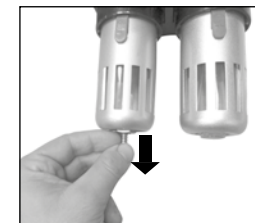

Szelep elzárása a levegő túlnyomása útján

ELJÁRÁS:

1. A kondenzátumot ürítő szelepre (1. ábra, 8. pozíció) helyezze fel a tömlőt, amelynek az átmérője megfelel a csapadék kiáramoltatásához egy megfelelő felfogó edénybe.

2. Kapcsolja ki a kompresszort, és a csavar lazítása útján légtelenítse a készüléket (1. ábra, 1. pozíció). A légnyomás csökkenése kiváltja a kondenzátum ürítő szelepeinek a nyitását (1. ábra, 8. pozíció), és ekkor a felgyülemlett csapadék az edényből kiáramlik.

FIGYELMEZTETÉS

A kondenzátum szintén tartalmazza a kompresszorolaj maradékát is, ezért tilos ezt a szennyvíz csatornába üríteni. Szükségszerű, hogy a kondenzátum a szakhivattott hulladékgyűjtő központ által legyen környezetkímélő módon ártalmatlanítva.

VIII. Tárolás

Felszerelés Száraz helyen, ahol a hőmérséklet +5 °C és biztosítja, hogy a gyermekek kezébe.

IX. Hulladék ártalmatlanítása

Berendezéseket kell benyújtani az ökológiai pusztítás.

X. Garanciális idő és garanciális feltételek

GARANCIÁLIS IDŐ

Jótállásra, szavatosságra vonatkozó jogszabályok, rendeletek: 151/2003. (IX.22) Korm. Rendelet; Ptk. 685.§ e) pont; Ptk. 305S - 311/A-ig; 49/2003. (VII. 30.) GKM rendelet. Az említett törvények rendelkezéseivel összhangban a Madal Bal Kft. az Ön által megvásárolt termékre a jótállási jegyen feltüntetett garanciaidőt ad. Az alább megadott garanciális feltételek illetve a jótállási jegyen feltüntetett további feltételek teljesülése esetén a termék javítását a Madal Bal Kft.-vel szerződéses kapcsolatban álló szakszerviz a garanciális időszakban díjmentesen végzi el.

GARANCIÁLIS FELTÉTELEK

1. Az eladó köteles a vevő részére átadni a rendben kitöltött jótállási jegyet. A jótállási jegybe minden adatot kitörölthetetlenül, az értékesítés időpontjában kell bevezetni.
2. A termék kiválasztásakor a vevőnek át kell gondolnia, hogy a termék az általa kívánt tulajdonságokkal rendelkezik-e. Nem lehet később reklamációk ok, hogy a termék nem felel meg a vevő elvárásainak.
3. Garanciális javítási igény érvényesítéskor a terméket annak valamennyi tartozékával együtt, lehetőség szerint az eredeti csomagolásban, a rendben kitöltött jótállási jegy eredeti példányával és a vásárlást igazoló bizonylattal (blokk vagy számla) együtt kell átadni.
4. Reklamáció, javítási igény esetén a terméket tiszta állapotban, portól és szennyeződésektől mentesen, olyan módon becsomagolva kell átadni, hogy a termék szállítás közben ne sérüljön meg.
5. A szerviz nem felelős a termékek szállítás közben történő megsérüléséért.
6. A szerviz nem felelős a termékkel együtt beküldött olyan tartozékokkal kapcsolatban, amelyek nem tartoznak a termék alapfelszereléséhez. Kivételt képeznek azok az esetek, amikor a tartozékot a termékkről a tartozék károsodása nélkül nem lehet levenni.
7. A garancia kizárólag anyaghibák, gyártási hibák vagy technológiai feldolgozási hibák miatt bekövetkező meghibásodásokra vonatkozik.
8. A jelen garanciavállalás nem csökkenti a törvényes jogokat, hanem kiegészíti azokat.

9. A garanciális javításokat kizárólag a Madal Bal Kft-vel szerződéses kapcsolatban álló szerviz jogosult elvégezni.
10. A gyártó felelős azért, hogy a termék a teljes garanciális időszakban – a termék használatára vonatkozó utasítások betartása esetén – a műszaki adatokban megadott tulajdonságokkal és paraméterekkel rendelkezzen. A gyártó egyúttal fenntartja a termék kialakításának előzetes figyelmeztetés nélkül történő megváltoztatására vonatkozó jogát.
11. A garanciális igényjogosultság az alábbi esetekben megszűnik:
 - (a) a termék használata és karbantartása nem a kezeletési útmutatóban megadottak szerint történt;
 - (b) a berendezésen a Madal Bal Kft. előzetes engedélye nélkül bármilyen beavatkozást végeztek, vagy a berendezés javítását olyan szerviz végezte, amely nem áll szerződéses kapcsolatban a Madal Bal Kft-vel.
 - (c) a terméket nem megfelelő körülmények között vagy nem a rendeltetésének megfelelő célra használták;
 - (d) a termék valamely részegységét nem eredeti részegységre cserélték;
 - (e) a termék meghibásodása vagy túlzott mértékű elhasználódása nem megfelelő karbantartás miatt következett be;
 - (f) a termék meghibásodása vagy sérülése vis major miatt következett be;
 - (g) a meghibásodást külső mechanikai hatás, hőhatás vagy vegyi hatás okozta;
 - (h) a termék meghibásodása nem megfelelő körülmények között történő tárolás vagy nem szakszerű kezelés miatt következett be;
 - (i) a termék meghibásodása (az adott típusra nézve) agresszív környezetet jelentő (például poros vagy nagy nedvességtartalmú) környezetben történő használat miatt következett be;
 - (j) a termék használata a megengedett terhelésszint feletti terheléssel történt;
 - (k) a garancialevelet vagy a termék megvásárlását igazoló bizonylatot (blokk vagy számla) bármilyen módon meghamisították.
13. A gyártó nem felelős a termék normál elhasználódásával kapcsolatos, illetve a termék nem rendeltetészerű használata miatt bekövetkező hibákért.

14. A garancia nem vonatkozik a berendezés normál használata következtében várhatóan elhasználódó elemekre (például a lakkozásra, szénkefére, stb.).
15. A garancia megadása nem érinti a vevők azon jogait, amelyekkel a termékek vásárlásával kapcsolatban külön jogszabályok alapján rendelkeznek.

GARANCIÁLIS IDŐ ALATTI ÉS GARANCIÁLIS IDŐ UTÁNI SZERVIZELÉS

A termékek javítását végző szakszervizek címe, a javítás ügymenetével kapcsolatos információk a www.madalbal.hu weboldalon találhatóak meg, illetve a szakszervizek felsorolása a termék vásárlásának helyén is beszerezhető. Tanácsadással a (1)-297-1277 ügyfélszolgálati telefonszámon állunk ügyfeleink rendelkezésére.