

**WORCRAFT**  
PROFESSIONAL

**CTS-S20Li**

**SK**

**Akumulátorový rezač dlažby**

**CZ**

**Akumulátorový řezač dlažby**

**HU**

**Akumulátoros burkolat vágó**

**RO**

**Ferăstrău pentru țiglă fără fir**

**EN**

**Cordless tile saw**

**DE**

**Akku-fliesenschneidmaschine**

**PL**

**Przecinarka do płytek**



- 
- **Preklad originálného návodu na použitie**
  - **Překlad originálním návodu k použití**
  - **Az eredeti használati útmutató fordítása**
  - **Traducerea manualului de utilizare original**
  - **Instruction manual**
  - **Übersetzung der Original-Gebrauchsanweisung**
  - **Tłumaczenie oryginalnej instrukcji użytkowania**
- 

**Z0E-ZP-110Li**

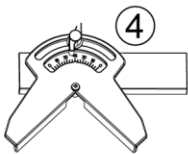
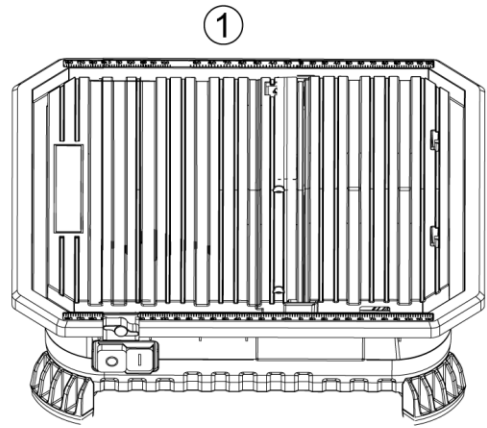
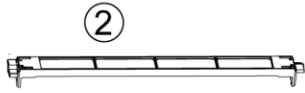
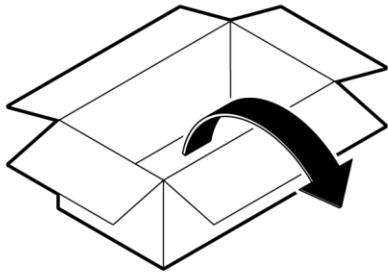

**1****2**

5 2 1 3 10 8 9

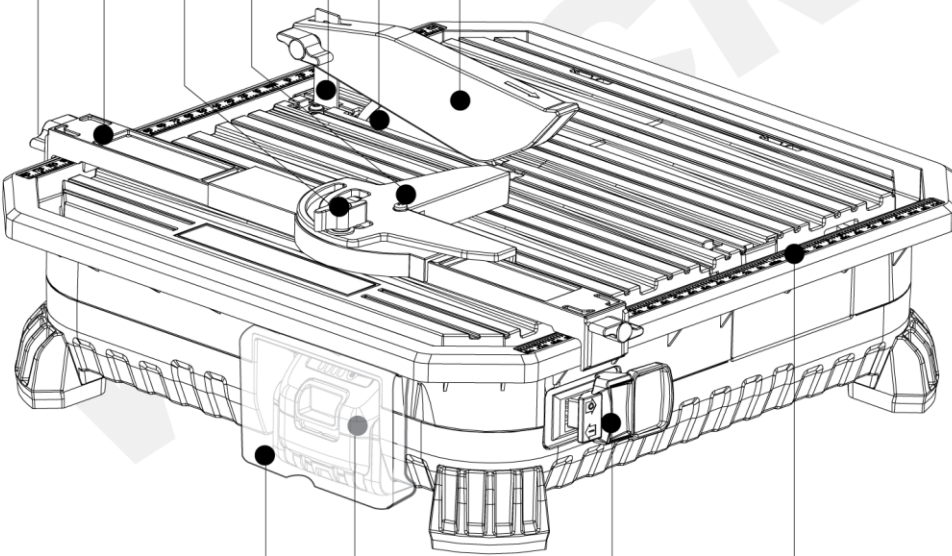

4

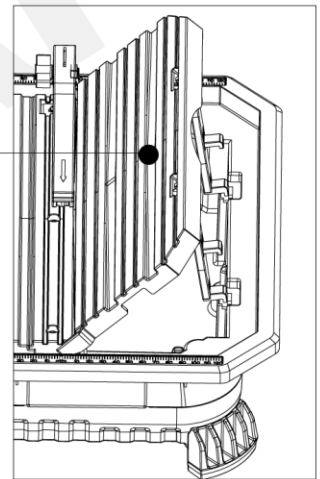

13

14

6

7

11

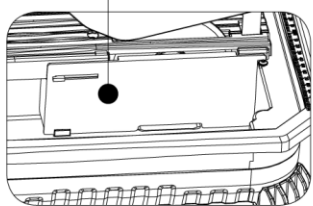

12

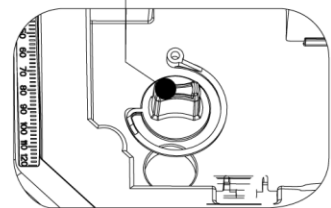

**3**



**3.1**

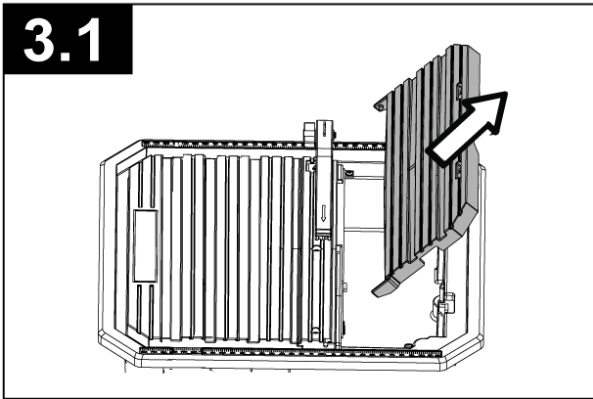

**3.2**

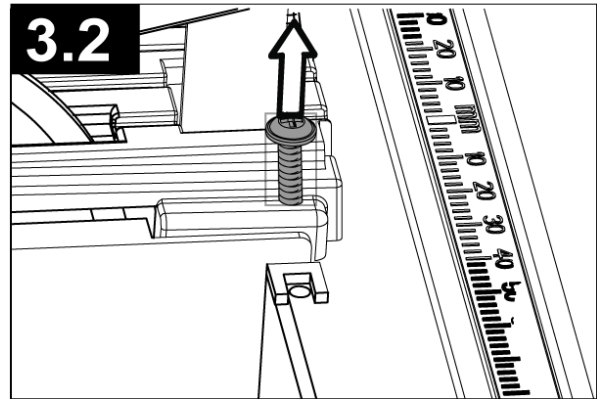

**3.3**

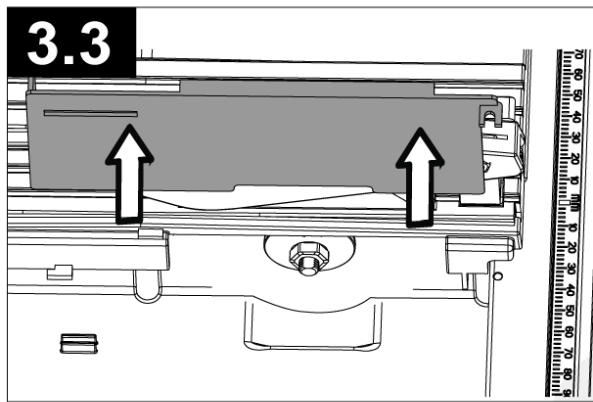

**3.4**

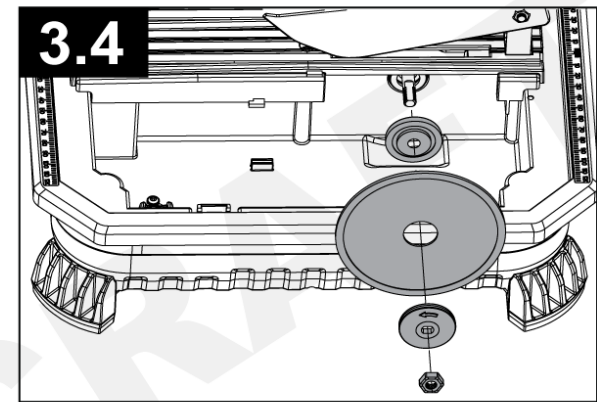

**3.5**

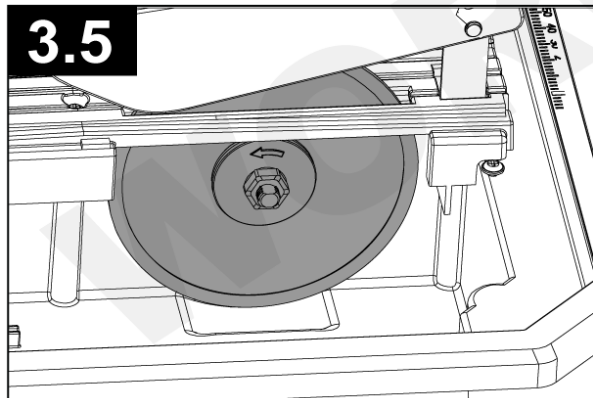

**3.6**

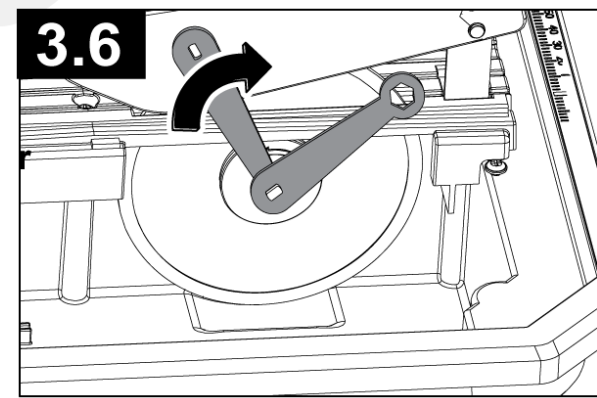

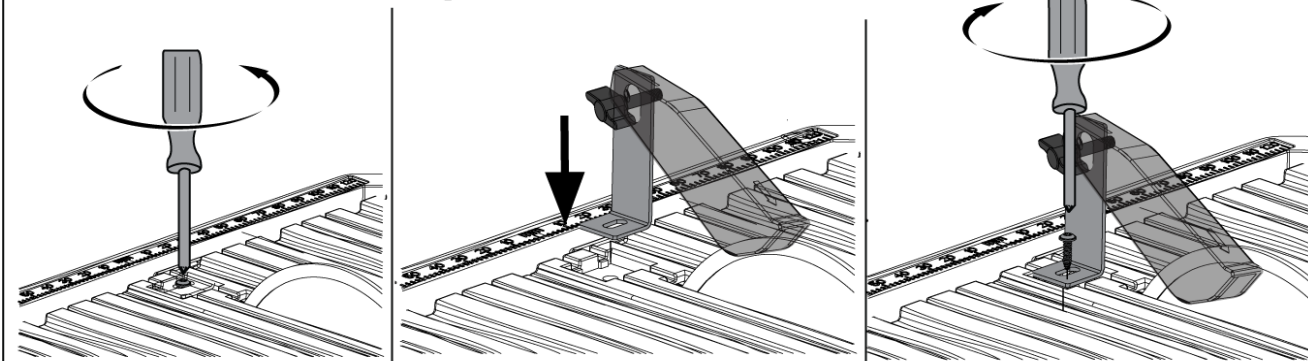
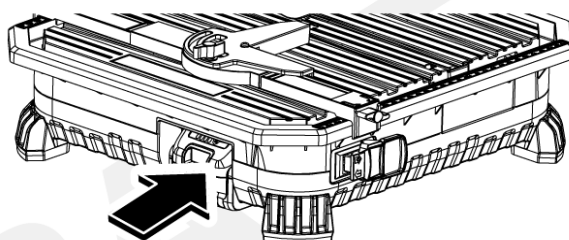
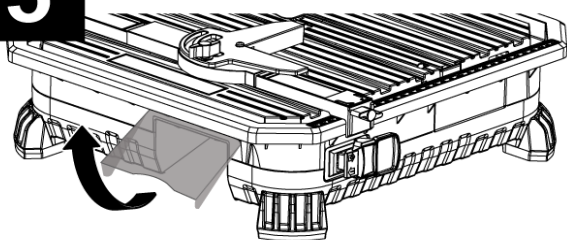
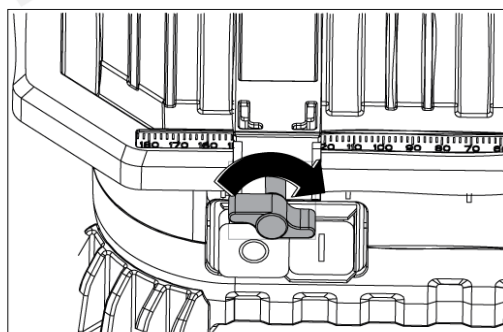
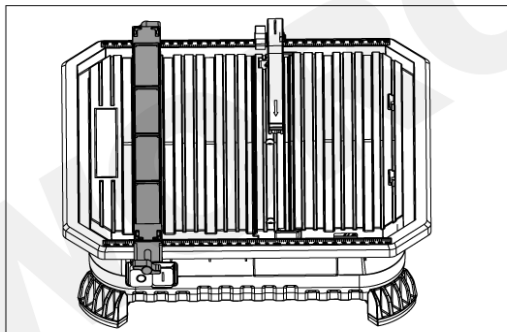
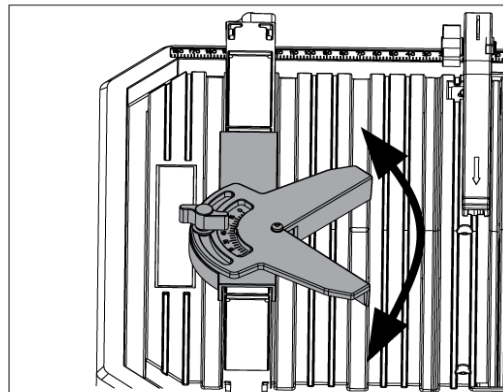
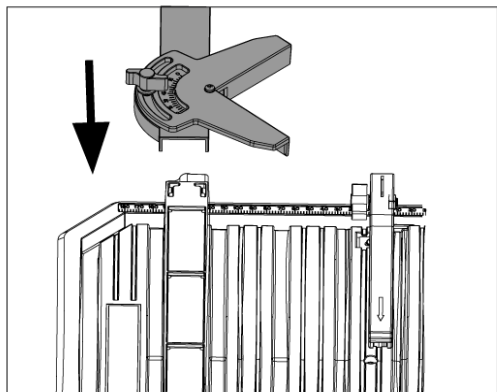
**4****5****6****7**

8

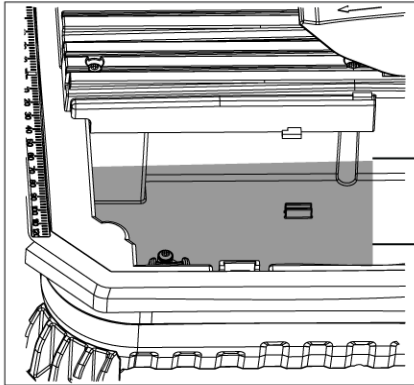
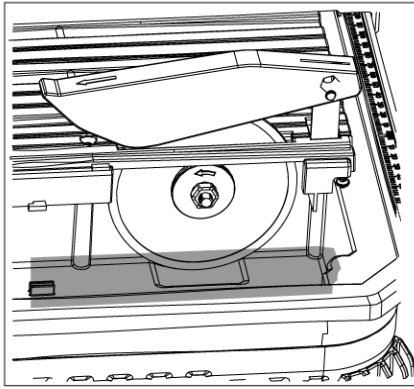

9

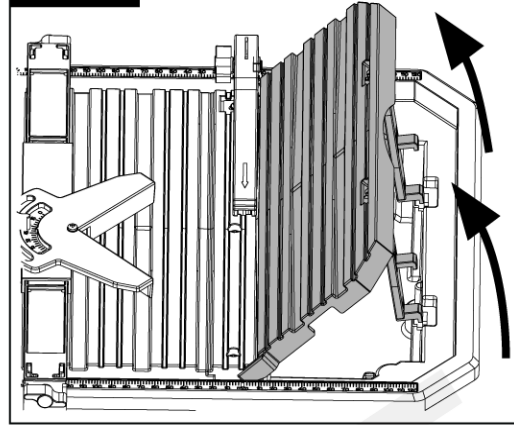

▼ MAX



▲ MIN

10

ON

OFF

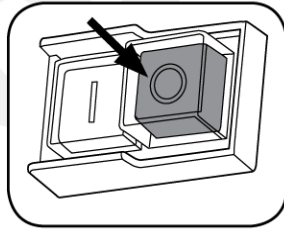
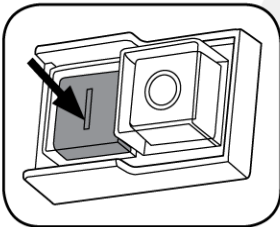

11

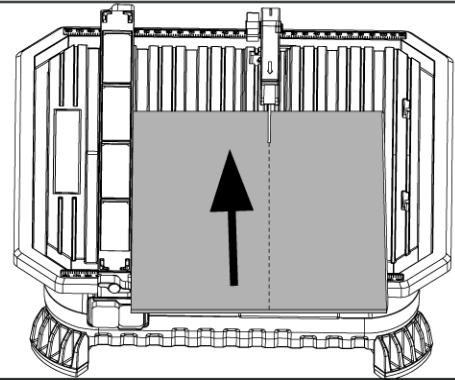

12

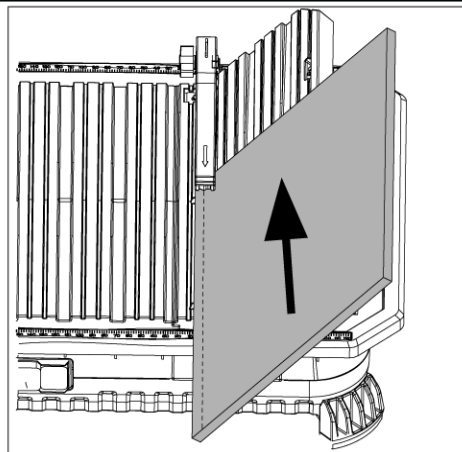

13

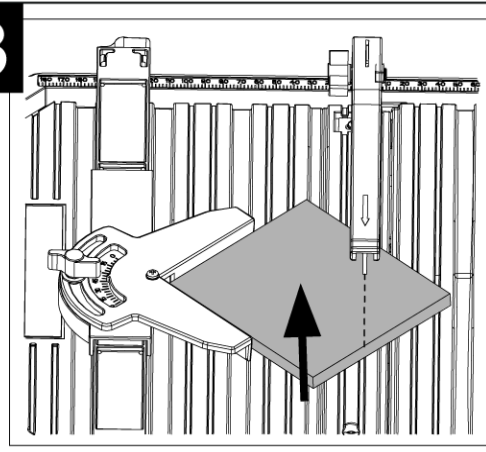

14

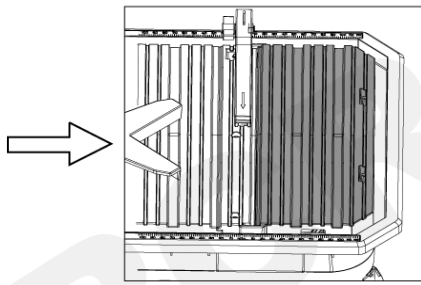
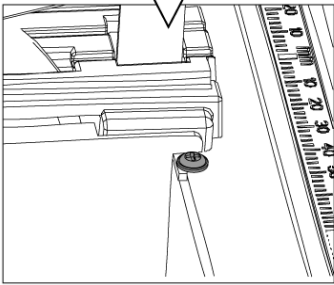
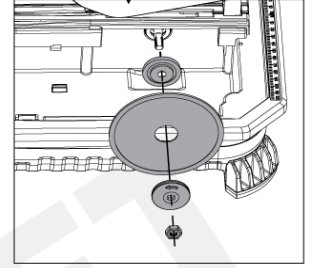
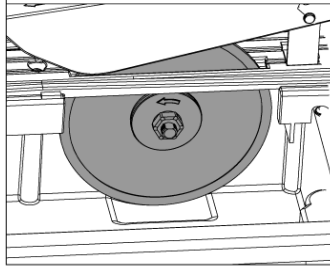
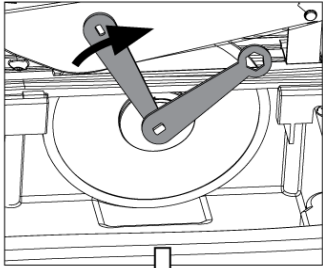
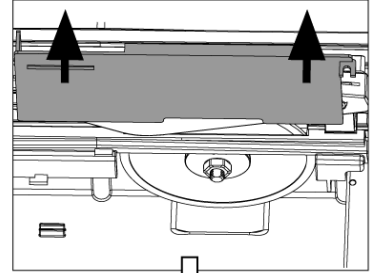
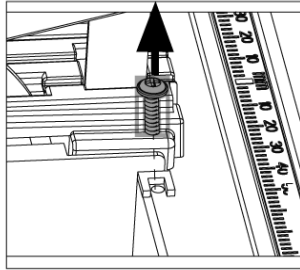
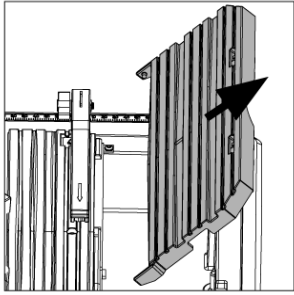

15

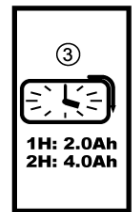
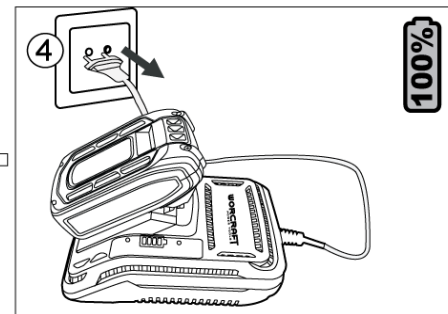
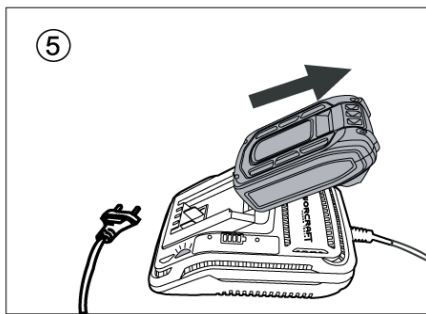
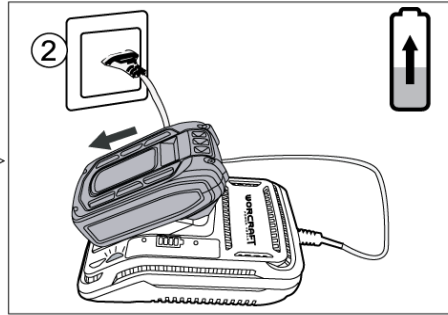
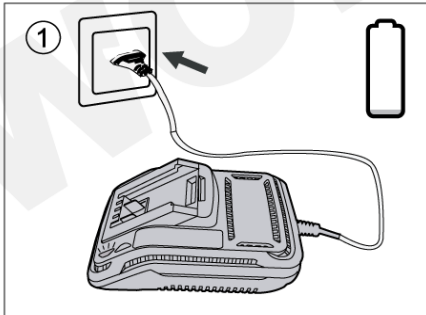

## AKUMULÁTOROVÝ REZAČ DLAŽBY

### POUŽITIE

- Akumulátorový rezač dlažby je určený na rezanie stredne veľkej dlažby (Max. rozmery dlažby 90 x 90 cm, Max. hrúbka dlažby 24 mm). Akumulátorový rezač dlažby nepoužívajte na rezanie iných materiálov (napr. drevo alebo kov)

*Zariadenie používajte iba na predpísané účely. Akékoľvek iné použitie je považované ako prípad nesprávneho použitia. Používateľ/obsluha a nie výrobca bude zodpovedný za akékoľvek poškodenie, alebo zranenia spôsobené týmto nesprávnym používaním. Pamätajte si, že toto zariadenie nebolo navrhnuté pre komerčné alebo priemyselné používanie. Záruka nebude platná pokiaľ bude zariadenie používané na komerčné, priemyselné alebo podobné účely.*







### TECHNICKÉ PARAMETRE







	<b>NAPATIE</b>	20 V	
	<b>KAPACITA</b>	4 Ah	
	<b>OTÁČKY</b>	3 800 min <sup>-1</sup>	
	<b>REZNÝ KOTÚČ</b>	Ø 110 x Ø 22,2 x 1,5 mm	
	<b>MAX. HĽBKA REZU</b>	0°	45°
		24 mm	16 mm
	<b>ROZMERY REZACIEHO STOLA</b>	365 x 390 mm	
	<b>HLADINA AKUSTICKÉHO VÝKONU (L<sub>WA</sub>)</b>	106 dB(A) Odchýlka (K) = 3 dB(A)	
	<b>HLADINA AKUSTICKÉHO TLAKU (L<sub>pA</sub>)</b>	97 dB(A) Odchýlka (K) = 3 dB(A)	
	<b>HMOTNOSŤ</b>	3,3 kg	

### ČASTI VÝROBKU

1	Nastavovacia skrutka uhla skosenia	8	Diamantový rezný kotúč
2	Paralelný doraz	9	Vrchný ochranný kryt rezného kotúča
3	Stupnica uhla úkosu	10	Deliaci klin
4	45° dorazová lišta	11	Spodný ochranný kryt rezného kotúča
5	Upevňovacia skrutka paralelného dorazu	12	Uzáver zásobníka na vodu
6	ON/OFF prepínač	13	Vodotesný kryt
7	Pravítko	14	Akumulátor (nie je súčasťou balenia)

### VYSVETLIVKY SYMBOLOV

	Všeobecné upozornenie na nebezpečenstvo.
	Prečítajte si návod na použitie.
	Výrobok je v súlade s platnými európskymi smernicami a bola vykonaná metóda hodnotenia zhody týchto smerníc.
	Používajte ochranné pracovné okuliare.
	Noste chránič sluchu.
	Noste respiračné rúško.

	Noste ochranné rukavice.
	Pri práci používajte protišmykovú obuv.
	Nevyhadzujte do bežného domového odpadu. Namiesto toho, ekologicky prijateľnou cestou sa obráťte na recyklačné strediská. Prosím venujte starostlivosť ochrane životného prostredia.
	Nebezpečenstvo poranenia rotujúcim rezným kotúčom! Udržujte ruky čo najďalej od rezného kotúča.
	Nepoužívajte segmentové diamantové rezné kotúče.
	Nepracujte v daždi, ani nenechávajte zariadenie vonku ak prší.
	<b>UPOZORNENIE!</b> Pred začatím akejkoľvek kontroly alebo údržby, zariadenie vypnite a vytiahnite z neho akumulátor, aby ste zabránili jeho nechcenému spusteniu a následnému možnému poraneniu.

## VŠEOBECNÉ BEZPEČNOSTNÉ POKYNY PRE ELEKTRICKE NÁRADIE

- **UPOZORNENIE!** Prečítajte si bezpečnostné upozornenia, inštrukcie, vyobrazenia a technické údaje poskytované s týmto elektrickým náradím. Porušenie dodržiavania všetkých inštrukcií uvedených ďalej v texte môže mať za následok úraz elektrickým prúdom, požiar a/alebo ťažké ublíženie na zdraví.

### 1) BEZPEČNOSŤ PRACOVNÉHO PROSTREDIA:

- Pracovisko je potrebné udržiavať v čistote a dobre osvetlené. Neporiadok a tmavé priestory bývajú príčinou nehôd.
- Nepoužívajte elektrické náradie v prostredí, kde hrozí nebezpečenstvo výbuchu, kde sa vyskytujú horľavé kvapaliny, plyny alebo prach. V elektrickom náradí vznikajú iskry, ktoré môžu zapáliť prach alebo výpary.
- Pri používaní elektrického náradia zabráňte v prístupe deťom a ďalším osobám. Ak budete rušení, môžete stratiť kontrolu nad vykonávanou činnosťou.

### 2) ELEKTRICKÁ BEZPEČNOSŤ:

- Vidlica napájacieho kábla elektrického náradia musí zodpovedať sieťovej zásuvke. Nikdy akýmkoľvek spôsobom neupravujte el. prívodný kábel. Náradie, ktoré má na vidlici prívodnej šnúry ochranný kolík, nikdy nepripájajte rozdvojkami alebo inými adaptérmí. Nepoškodené vidlice a zodpovedajúce zásuvky znížia nebezpečenstvo úrazu elektrickým prúdom. Poškodené alebo zamotané prívodné káble zvyšujú nebezpečenstvo úrazu elektrickým prúdom. Ak sa sieťová šnúra poškodí, musí sa nahradiť osobitou sieťovou šnúrou, ktorú možno dostať u výrobcu alebo jeho obchodného zástupcu.
- Obsluha sa nesmie telom dotýkať uzemnených predmetov, ako je napr. potrubie, teleso ústredného vykurovania, sporáky a chladničky. Nebezpečenstvo úrazu elektrickým prúdom je väčšie, ak je vaše telo spojené so zemou.
- Nevystavujte elektrické náradie dažďu, vlhku alebo vode. Elektrického náradia sa nikdy nedotýkajte mokrými rukami. Elektrické náradie nikdy neumývajte pod tečúcou vodou ani ho neponárajte do vody.
- Kábel sa nesmie nadmerne zaťažovať. Kábel nikdy nepoužívajte na prenášanie, ťahanie alebo vyťahovanie vidlice elektrického náradia. Kábel nesmie byť vystavený pôsobeniu tepla, oleja, ostrých hrán alebo pohyblivých dielov. Poškodené alebo zapletené káble zvyšujú riziko úrazu elektrickým prúdom.
- Nikdy nepracujte s náradím, ktoré má poškodený el. kábel príp. vidlicu, alebo spadlo na zem a je akýmkoľvek spôsobom poškodené.
- Pri používaní elektrického náradia vo vonkajšom prostredí používajte predlžovací kábel vhodný na vonkajšie použitie. Používanie šnúry vhodnej na vonkajšie použitie znižuje riziko úrazu elektrickým prúdom
- Ak používate elektrické náradie vo vlhkých priestoroch, používajte napájanie chránené prúdovým chráničom (RCD). Používanie RCD obmedzuje nebezpečenstvo úrazu elektrickým prúdom. Pojem „prúdový chránič (RCD)“ môže byť nahradený pojmom „hlavný istič obvodu (GFCI)“ alebo „istič unikajúceho prúdu (ELCB)“.



- Držte el. ručné náradie výlučne za izolované plochy určené na uchopenie, pretože pri prevádzke môže dôjsť ku kontaktu rezacieho či vrtacieho príslušenstva so skrytým vodičom alebo vlastnou šnúrou.

### **3) BEZPEČNOSŤ OSÔB:**

- Pri používaní elektrického náradia buďte pozorní a ostražitý, venujte maximálnu pozornosť činnosti, ktorú práve prevádzate. Sústreďte sa na prácu. Nepracujte s elektrickým náradím ak ste unavení, alebo ste pod vplyvom drog, alkoholu alebo liekov. Aj chvílková nepozornosť pri používaní elektrického náradia môže viesť k vážnemu poraneniu osôb. Pri práci s el. náradím nejedzte, nepite a nefajčite.

- Používajte ochranné pomôcky. Vždy používajte ochranu očí. Používajte ochranné prostriedky odpovedajúce druhu práce, ktorú prevádzate. Ochranné pomôcky ako napr. respirátor, bezpečnostná obuv s protišmykovou úpravou, pokrývka hlavy alebo ochrana sluchu, používané v súlade s podmienkami práce, znižujú riziko poranenia osôb.

- Vyvarujte sa neúmyselnému zapnutiu el. náradia. Neprenášajte el. náradie, ktoré je pripojené k elektrickej sieti, s prstom na vypínači alebo na spúšti. Pred pripojením k elektrickému napätiu sa uistite, či vypínač alebo spúšť sú v polohe „vypnuté“. Prenášanie el. náradia s prstom na vypínači alebo pripájanie vidlice el. náradia do zásuvky zo zapnutým vypínačom môže byť príčinou vážnych úrazov.

- Pred zapnutím el. náradia odstráňte všetky nastavovacie kľúče a nástroje. Nastavovací kľúč alebo nástroj, ktorý zostane pripevnený k otáčajúcej sa časti elektrického náradia môže byť príčinou poranenia osôb.

- Vždy udržiavajte stabilný postoj a rovnováhu. Pracujte len tam, kam bezpečne dosiahnete. Nikdy nepreceňujte vlastnú silu. Nepoužívajte elektrické náradie, ak ste unavení.

- Obliekajte sa vhodným spôsobom. Používajte pracovné oblečenie. Nenoste voľné oblečenie ani šperky. Dbajte na to, aby sa vaše vlasy, oblečenie, rukavice alebo iná časť Vášho tela nedostala do prílišnej blízkosti rotujúcich alebo rozpálených častí el. náradia.

- Pripojte el. náradie k odsávaniu prachu. Ak má el. náradie možnosť pripojenia zariadenia na zachytávanie alebo odsávanie prachu, uistite sa, že došlo k jeho riadnemu pripojeniu a používaniu. Použitie takýchto zariadení môže obmedziť nebezpečenstvo vznikajúce prachom.

- Pevne upevnite obrobok. Použite stolársku svorku alebo zverák pre upevnenie obrobku, ktorý budete obrábať.

- Nepoužívajte akékoľvek náradie ak ste pod vplyvom alkoholu, drog, liekov alebo iných omamných či návykových látok.

- Zariadenie nie je určené na použitie osobami (vrátane detí) so zníženými fyzickými, zmyslovými alebo mentálnymi schopnosťami alebo s nedostatkom skúseností a znalostí, pokiaľ nie sú pod dozorom alebo nedostali pokyny ohľadom použitia zariadenia od osoby zodpovednej za ich bezpečnosť. Deti musia byť pod dozorom, aby ste sa uistili, že sa nehrajú so zariadením.

### **4) POUŽÍVANIE A ÚDRŽBA ELEKTRICKÉHO NÁRADIA:**

- El. náradie vždy odpojte od el. siete v prípade akéhokoľvek problému pri práci, pred každým čistením alebo údržbou, pri každom presune a pri ukončení činnosti! Nikdy nepracujte s el. náradím, ak je akýmkoľvek spôsobom poškodené.

- Ak začne náradie vydávať abnormálny zvuk alebo zápach, okamžite ukončíte prácu.

- Elektrické náradie nepreťažujte. Elektrické náradie bude pracovať lepšie a bezpečnejšie, ak s ním budete pracovať v otáčkach, pre ktoré bolo navrhnuté. Používajte správne náradie, ktoré je určené pre danú činnosť. Vhodné náradie bude dobre a bezpečne vykonávať prácu, pre ktorú bolo vyrobené.

- Nepoužívajte elektrické náradie, ktoré nemožno bezpečne zapnúť a vypnúť ovládacím vypínačom. Používanie takého náradia je nebezpečné. Poškodený vypínač musí byť opravený certifikovaným servisom.

- Odpojte náradie od elektrickej siete predtým, než začnete prevádzať jeho nastavenie, výmenu príslušenstva alebo údržbu. Toto opatrenie obmedzí nebezpečenstvo náhodného spustenia.

- Nepoužívané elektrické náradie uschovajte tak, aby bolo mimo dosahu detí a nepovolaných osôb. Elektrické náradie v rukách neskúsených užívateľov môže byť nebezpečné. Elektrické náradie skladujte na suchom a bezpečnom mieste.

- Starostlivo udržiavajte elektrické náradie v dobrom stave. Pravidelne kontrolujte nastavenie pohybujúcich sa častí a ich pohyblivosť. Kontrolujte či nedošlo k poškodeniu ochranných krytov alebo iných častí, ktoré môžu

ohroziť bezpečnú funkciu elektrického náradia. Ak je náradie poškodené, pred ďalším použitím zaistíte jeho opravu. Mnoho úrazov je spôsobené nesprávnou údržbou elektrického náradia.

- Rezacie nástroje udržiavajte ostré a čisté. Správne udržiavané a naoštrené nástroje uľahčujú prácu, obmedzujú nebezpečenstvo úrazu a práca s nimi sa lepšie kontroluje. Použitie iného príslušenstva než toho, ktoré je uvedené v návode na obsluhu alebo doporučené dovozcom môže spôsobiť poškodenie náradia a byť príčinou úrazu.

- Elektrické náradie, príslušenstvo, pracovné nástroje atď. používajte v súlade s týmito pokynmi a takým spôsobom, ktorý je predpísaný pre konkrétne elektrické náradie a to s ohľadom na dané podmienky práce a druh prevádzkanej práce. Používanie náradia na iné účely, než pre aké je určené, môže viesť k nebezpečným situáciám.

## 5) POUŽÍVANIE AKUMULÁTOROVÉHO NÁRADIA

- Pred vložením akumulátoru sa uistite, že je vypínač v polohe „0-vypnuté“. Vloženie akumulátoru do zapnutého náradia môže byť príčinou nebezpečných situácií.

- K nabíjaniu akumulátora používajte len nabíjačky predpísané výrobcom. Použitie nabíjačky pre iný typ akumulátoru môže mať za následok jeho poškodenie a vznik požiaru.

- Používajte iba akumulátory určené pre dané náradie. Použitie iných akumulátorov môže byť príčinou úrazu alebo vzniku požiaru.

- Ak nie je akumulátor používaný, uschovávajte ho oddelene od kovových predmetov ako sú svorky, kľúče, skrutky a iné drobné kovové predmety, ktoré by mohli spôsobiť spojenie jedného kontaktu akumulátoru s druhým. Vyskratovanie akumulátoru môže zapríčiniť úraz, popáleniny alebo vznik požiaru.

- S akumulátormi zaobchádzajte šetrne. Pri nešetrnom zaobchádzaní môže z akumulátoru uniknúť chemická látka. Vyvarujte sa kontaktu s ňou. Ak predsa dôjde ku kontaktu s touto chemickou látkou, vymyte postihnuté miesto prúdom tečúcej vody. Ak sa chemická látka dostane do očí, vyhľadajte ihneď lekársku pomoc. Chemická látka z akumulátoru môže spôsobiť vážne poranenie.

- Akumulátor alebo náradie sa nesmie vystavovať ohňu alebo nadmernej teplote. Vystavenie ohňu alebo teplote vyššej ako 130°C môže spôsobiť výbuch.

- Akumulátor alebo náradie, ktoré sú poškodené alebo prestavané, sa nesmie používať. Poškodené alebo upravené akumulátory sa môžu chovať nepredvídateľne, a môžu tak spôsobiť oheň, výbuch alebo nebezpečenstvo úrazu.

## 6) SERVIS

- Servis elektrického náradia zverte kvalifikovanému opravárovi. Môžu sa používať iba rovnaké náhradné diely. Zaručíte tak, že bude zachovaná bezpečnosť elektrického náradia.

## BEZPEČNOSTNÉ POKYNY PRE AKUMULÁTOROVÝ REZAČ DLAŽBY

- Spotrebič nie je určený na používanie osobami (vrátane detí), ktorým fyzická, zmyslová alebo mentálna neschopnosť či nedostatok skúseností a znalostí zabraňuje v jeho bezpečnom používaní, ak na ne nebude dohliadané alebo ak neboli inštruované ohľadom použitia spotrebiča osobou zodpovednou za ich bezpečnosť. Dávajte pozor na deti, aby ste zabezpečili, že sa nebudú môcť s výrobkom hrať.

- Používajte len nesegmentové diamantové rezné kotúče a príslušenstvo odporúčané výrobcom. V prípade používania iného typu diamantových rezných kotúčov a príslušenstva hrozí riziko poranenia. Dbajte na to, aby diamantový rezný kotúč zodpovedal údajom uvedeným v časti „Technické parametre“.

- Nikdy nepracujte s akumulátorovým rezačom dlažby pokiaľ je akýmkoľvek spôsobom poškodený alebo ak nie sú namontované a funkčné všetky jeho bezpečnostné ochranné prvky.

- Dbajte na to, aby diamantový rezný kotúč bol zakrytý ochranným krytom.

- Nikdy neodstraňujte deliaci klin. Vzdialenosť medzi diamantovým rezným kotúčom a deliacim klinom by mala byť aspoň 5 mm.

- Pravidelne kontrolujte, či diamantový rezný kotúč nie je prasknutý, poškodený, deformovaný alebo opotrebovaný.

- Nepoužívajte prasknuté, poškodené alebo deformované diamantové rezné kotúče.

- Používajte iba ostré diamantové rezné kotúče.

- Skontrolujte či je diamantový rezný kotúč pevne upevnení a smer otáčania zodpovedá smeru otáčania uvedenému na zariadení.
- Predtým ako začnete so zariadením pracovať sa uistite, či je zabezpečené dostatočné chladenie diamantového rezného kotúča. Dbajte na to aby bol diamantový rezný kotúč spodnou časťou dostatočne ponorený vo vode. Počas práce podľa potreby dopĺňajte vodu do vaničky.
- Rezať začnite až v okamihu, keď diamantový rezný kotúč dosiahol potrebné otáčky.
- Akumulátorový rezač dlažby nepreťažujte a nechajte ho pracovať vlastným tempom. V žiadnom prípade nerezte iné materiály ako dlažbu.
- V žiadnom prípade sa nepokúšajte rezať extrémne malé kúsky dlažby.
- Ostré hrany a úlomky keramickej dlažby môžu ľahko spôsobiť rezné rany. Pri rezaní a manipulácii s dlažbou používajte pracovné rukavice.
- Nebezpečenstvo poranenia rotujúcim rezným kotúčom! Udržujte ruky čo najďalej od oblasti rezu a rezného kotúča.
- Nikdy sa nestojte v priamej línii s rezným kotúčom. Vždy sa zdržiavajte na bokoch rezného kotúča. Pri spätnom ráze sa obrobok môže vyvrátiť vyššou rýchlosťou na osoby, ktoré stoja v priamej línii rezného kotúča.
- Nikdy nekladajte ruky do priestoru pod obrobok. Vloženie rúk pod obrobok môže viesť k náhodnému kontaktu s otáčajúcim sa rezným kotúčom. Ochranný kryt rezného kotúča Vás nemôže ochrániť pred kotúčom v prípade že máte ruky v priestore pod obrobkom.
- Nepokúšajte sa odstraňovať odrezaný materiál, keď sa rezný kotúč otáča. Uvedomte si, že po vypnutí zariadenia sa bude rezný kotúč ešte chvíľu otáčať.
- Nikdy nerezte za mokra s reznými kotúčmi určenými na suché rezanie. Hrozí nebezpečenstvo zlomenia rezného kotúča a vážneho zranenia používateľa.
- Nikdy nebrúste dlažbu bočnou stranou kotúča ani sa nepokúšajte o polomerové alebo zakrivené rezy. Takýmto spôsobom by mohlo dôjsť k poškodeniu alebo zlomeniu kotúča.
- Pracovný priestor opustite až po vypnutí akumulátorového rezača dlažby a úplnom zastavení diamantového rezného kotúča. Nikdy sa neskúšajte zastaviť diamantový rezný kotúč tlakom.
- Pred vykonávaním akejkoľvek údržby vždy akumulátorový rezač dlažby vypnite a vytiahnite z neho akumulátor.
- Akumulátorový rezač dlažby nepoužívajte predtým, ako bol riadne zmontovaný.
- Počas prevádzky nevykonávajte na reznom stole žiadne činnosti, ktoré nesúvisia s obsluhou zariadenia.
- Pred opustením pracoviska akumulátorový rezač dlažby vypnite a vyčistite rezný stôl.

## MONTÁŽ

- **UPOZORNENIE!** Nevkladajte akumulátor do zariadenia, pokiaľ nie je úplne zmontovaný.
- **Pred použitím akumulátorového rezača dlažby je potrebné namontovať gumené nožičky, diamantový rezný kotúč, ochranné kryty rezného kotúča a paralelný doraz.**

### **MONTÁŽ DIAMANTOVÉHO REZNÉHO KOTÚČA (OBR. 3)**

- Odmontujte 45° dorazovú lištu.
  - Povoľte skrutku a podložku zo spodného ochranného krytu rezného kotúča
  - Zdvihnite ochranný kryt rezného kotúča.
  - Z hriadeľa demontujte upevňovaciu maticu rezného kotúča a vonkajšiu prírubu.
  - Diamantový rezný kotúč namontujte na vnútornú prírubu. Potom namontujte naspäť vonkajšiu prírubu.
- Poznámka:** Uistite sa, že smer otáčania diamantového rezného kotúča zodpovedá smeru ktorý ukazuje šípka vyznačená na vonkajšej príрубе.
- Potom namontujte naspäť upevňovaciu maticu a pomocou dvoch kľúčov (súčasť balenia) ju pevne utiahnite.
  - Namontujte naspäť spodný ochranný kryt rezného kotúča a upevnite ho pomocou skrutky.
  - Namontujte naspäť 45° dorazovú lištu.

## **MONTÁŽ VRCHNÉHO OCHRANNÉHO KRYTU A DELIACEHO KLINU (OBR. 4)**

- Odskrutkujte skrutky z rezného stola.
- Umiestnite deliaci klin s vrchným ochranným krytom na príslušne miesto na reznom stole.
- Pomocou skrutiek upevnite deliaci klin s vrchným ochranným krytom k reznému stolu.

**Poznámka:** Pred dotiahnutím skrutiek sa uistite, že deliaci klin smeruje do stredu diamantového rezného kotúča.

## **MONTÁŽ A DEMONTÁŽ AKUMULÁTORA (OBR. 5)**

- Predtým ako vložíte akumulátor do zariadenia sa uistite, že ON/OFF prepínač sa nachádza v polohe „OFF“.
- Odklopte vodotesný kryt a akumulátor vložte do zariadenia v smeru zobrazenom na obrázku. Následne sklopte vodotesný kryt.
- Pre vybratia akumulátora odklopte vodotesný kryt. Následne stlačte uvoľňovacie tlačidlo a akumulátor vyberte zo zariadenia potiahnutím smerom dozadu.

## **MONTÁŽ PARALELNÉHO DORAZU (OBR. 6)**

- Odskrutkujte upevňovacie skrutky na oboch koncoch paralelného dorazu a paralelný doraz následne nasuňte na rezný stôl rovnobežne s rezným kotúčom.
- Paralelný doraz pripevnite k reznému stolu pomocou upevňovacích skrutiek. Upevňovacie skrutky zatiaľ úplne nedotahujte.
- Nastavte požadovanú vzdialenosť.
- Nastavenú vzdialenosť je možné odčítať na základe pravítka.
- Otáčaním v smere hodinových ručičiek utiahnite upevňovacie skrutky.

## **MONTÁŽ STUPNICE ÚKOSU (OBR. 7)**

- Po namontovaní paralelného dorazu je naň možné prichytiť stupnicu úkosu, ktorú je po paralelnom doraze možné posúvať smerom dopredu a dozadu.
- Uvoľnite aretačnú skrutku a nastavte požadovaný uhol úkosu. Zaisťte aretačnú skrutku.

## **ZÁSOBNÍK NA VODU (OBR. 8)**

- Zásobník na vodu naplňte čistou vodou. Vo vode by nemala byť ponorená viac ako 1/4 diamantového rezného kotúča.
- Po dokončení rezania odstráňte uzáver zásobníka na vodu a vypustite vodu.

**Poznámka:** Uzáver slúži zároveň ako poistkou proti pretečeniu, ak je zásobník príliš naplnený vodou, voda z neho vytečie.

**UPOZORNENIE! DO VODY NEPRÍDAVAJTE CHEMICKÉ ČISTIACE PROSTRIEDKY.**

## **POUŽITIE**

### **NASTAVENIE 45° DORAZOVEJ LIŠTY (OBR. 9)**

- Zdvihnite 45° dorazovú lištu a umiestnite úchytky do zodpovedajúcich otvorov v reznom stole.
- Pred rezom sa uistite, že je dorazová lišta bezpečne zaistená.

### **ZAPNUTIE A VYPNUTIE (OBR. 10)**

- Akumulátorový rezač dlažby zapnete prepnutím vypínača do polohy „I“.
- Akumulátorový rezač dlažby vypnete prepnutím vypínača do polohy „O“.

**UPOZORNENIE! REZAŤ ZAČNITE AŽ V OKAMIHU, KEĎ DIAMANTOVÝ REZNÝ KOTÚČ DOSIAHOL POTREBNÉ OTÁČKY.**

**UPOZORNENIE! DIAMANTOVÝ REZNÝ KOTÚČ SA PO VYPNUTÍ AKUMULÁTOROVÉHO REZAČA DLAŽBY BUDE NAĎALEJ OTÁČAŤ NIEKOĽKO SEKÚND. PRED ODSTRÁNENÍM ODREZANÉHO MATERIÁLU POČKAJTE, NA ÚPLNE ZASTAVENIE DIAMANTOVÉHO REZNÉHO KOTÚČA.**

### **VYKONÁVANIE POZDĹŽNYCH REZOV (OBR. 11)**

- Pomocou paralelného dorazu nastavte požadovanú šírku rezu.

- Akumulátorový rezač dlažby zapnite a nechajte diamantový rezný kotúč úplne rozbehnúť.
- Dlažbu, ktorú chcete rezať položte na rezný stôl a rovnomerne ju posúvajte pozdĺž diamantového rezného kotúča.
- Akumulátorový rezač dlažby vypnite.

### **VYKONÁVANIE SKOSENÝCH REZOV (OBR. 12)**

- Zdvihnite 45° dorazovú lištu.
- Vykonať rez rovnakým spôsobom ako pri pozdĺžnom reze.
- Vnútorne alebo vonkajšie skosené rezy je možné vykonávať otáčaním obrobku lícovou stranou smerom nahor alebo nadol.

### **VYKONÁVANIE POKOSOVÝCH REZOV (OBR. 13)**

- Nastavte požadovaný uhol úkosu.
- Pomocou paralelného dorazu nastavte požadovanú šírku rezu.
- Akumulátorový rezač dlažby zapnite a nechajte diamantový rezný kotúč úplne rozbehnúť.
- Dlažbu, ktorú chcete rezať položte na rezný stôl a rovnomerne ju posúvajte pozdĺž diamantového rezného kotúča.
- Akumulátorový rezač dlažby vypnite

### **KONTROLA A VÝMENA DIAMANTOVÉHO REZNÉHO KOTÚČA (OBR. 14)**

**VAROVANIE:** Predtým ako začnete vykonávať kontrolu alebo výmenu diamantového rezného kotúča sa uistite, že akumulátorový rezač dlažby je vypnutý a akumulátor je vytiahnutý zo zariadenia.

- Používajte len diamantové rezné kotúče a príslušenstvo odporúčane výrobcom. V prípade používania iného typu diamantových rezných kotúčov a príslušenstva hrozí riziko poranenia. Dbajte na to, aby diamantový rezný kotúč zodpovedal údajom uvedeným v časti „Technické parametre“.
- Nepoužívajte prasknuté, poškodené alebo deformované diamantové rezné kotúče.
- Používajte iba ostré diamantové rezné kotúče.
- Skontrolujte či je diamantový rezný kotúč pevne upevnený a smer otáčania zodpovedá smeru otáčania uvedenému na zariadení.

#### **Postup pre výmenu diamantového rezného kotúča:**

- Odmontujte 45° dorazovú lištu.
- Povoľte skrutku a podložku zo spodného ochranného krytu rezného kotúča.
- Zdvihnite ochranný kryt rezného kotúča.
- Z hriadeľa demontujte upevňovaciu maticu rezného kotúča, vonkajšiu prírubu a diamantový rezný kotúč.
- Nový diamantový rezný kotúč namontujte na vnútornú prírubu. Potom namontujte naspäť vonkajšiu prírubu.

**Poznámka:** Uistite sa, že smer otáčania diamantového rezného kotúča zodpovedá smeru ktorý ukazuje šípka vyznačená na vonkajšej prírubu.

- Potom namontujte naspäť upevňovaciu maticu a pomocou dvoch kľúčov (súčasť balenia) ju pevne utiahnite.
- Namontujte naspäť spodný ochranný kryt rezného kotúča a upevnite ho pomocou skrutky.
- Namontujte naspäť 45° dorazovú lištu.

### **ÚDRŽBA**

- Pred začatím akejkoľvek kontroly alebo údržby, zariadenie vypnite a vytiahnite z neho akumulátor.
- Akumulátorový rezač dlažby dôkladne vyčistite po každom použití. Ak nečistoty nemožno odstrániť, použite mäkkú handričku navlhčenú v mydlovej vode. Nikdy nepoužívajte čistiace prostriedky alebo rozpúšťadlá ako je benzín, alkohol, čpavok a pod.! Tieto rozpúšťadlá môžu poškodiť plastové časti výrobku.
- Pravidelne kontrolujte svoje zariadenie a keď zistíte, že niektoré súčiastky sú opotrebované alebo poškodené, preventívne ich kvôli vlastnej bezpečnosti vymeňte. Opotrebené či poškodené časti stroja sa môžu vymeniť iba v autorizovanom servise alebo ich výmenu zaistí predajca.
- Postarajte sa o to, aby boli použité originálne náhradné súčiastky značky Worcraft.

## OCHRANA ŽIVOTNÉHO PROSTREDIA



Symbol prečiarknutej nádoby na odpad na produktoch alebo v sprievodných dokumentoch znamená, že použité elektrické a elektronické výrobky nesmú byť pridané do bežného komunálneho odpadu. Pre správnu likvidáciu, obnovu a recykláciu doručte tieto výrobky na určené zberné miesta, kde budú prijaté zdarma. Alternatívne v niektorých krajinách môžete vrátiť svoje výrobky miestnemu predajcovi pri kúpe ekvivalentného nového produktu. Správnou likvidáciou tohto produktu pomôžete zachovať cenné prírodné zdroje a napomáhate prevencii potenciálnych negatívnych dopadov na životné prostredie a ľudské zdravie, čo by mohli byť dôsledky nesprávnej likvidácie odpadov. Ďalšie podrobnosti si vyžiadajte od miestneho úradu alebo najbližšieho zberného miesta. Pri nesprávnej likvidácii tohto druhu odpadu môžu byť v súlade s národnými predpismi udelené pokuty.

# ES VYHLÁSENIE O ZHODE ES DECLARATION OF CONFORMITY

vydané/issued by

Výrobca/Producer: Zhejiang Huafeng Electric Tools Co., Ltd.  
Sídlo/Seated: NO.1 SHUNTIAN ROAD, XIAOSHUN TOWN, JINDONG DISTRICT,  
FREE TRADE EXPERIMENTAL ZONE, JINHUA CITY, 321035, Zhejiang , P.R.C.

Represented by: SLOVAKIA TREND EXPORT - IMPORT, s.r.o.  
Sídlo/Seated: Michalovská 87/1414, Sobrance 07301, Slovensko  
IČO/ID Nr: 46512250

vyhlasuje na vlastnú zodpovednosť, že následne označené zariadenie na základe svojej koncepcie a konštrukcie, rovnako ako do obehu uvedené vyhotovenie, zodpovedá základným bezpečnostným požiadavkám príslušných legislatívnych predpisov/  
hereby declares that this appliance is in compliance with all basic safety requirements of all relevant directives.

**Akumulátorový rezač dlažby / Cordless tile saw Worcraft CTS-S20Li, 20V Li-ion, 3 800 min<sup>-1</sup>, 110 mm**  
**TYP/TYPE: Z0E-ZP-110Li**  
**MODEL/MODEL: CTS-S20Li**

bola navrhnutá a vyrobená v zhode s nasledujúcimi normami/was constructed and produced in compliance with following standards:

EN 55014-1:2017  
EN 55014-2:2015  
EN 62841-1:2015  
EN ISO 12100:2010

a nasledujúcimi predpismi (všetko v platnom znení)/and all relevant directives (all in compliance):

EMC 2014/30/EU  
MD 2006/42/EC  
RoHS 2011/65/EU

Všetky súbory technickej dokumentácie sa nachádzajú k nahliadnutiu na adrese: /All related technical documentation and test report are available for checking at seat of company on following address: Slovakia TREND Export – Import s.r.o, Michalovská 87/1414, 073 01 Sobrance, Slovenská Republika

Last two digits when product has been introduced on market  
/ Posledné dve číslice roka, kedy bol výrobok označený značkou CE: 23

Sobrance 10.3.2023

Dátum a miesto vydania vyhlásenia  
Place and date of issue

JUDr. Michal ŽEŇUCH  
per procuram  
SLOVAKIA TREND EXPORT - IMPORT, s.r.o.  
Michalovská 87/1414  
073 01 SOB RANCE  
IČO: 46512250, DIČ: 2023403371

.....  
Vydal/Issued by. Pečiatka/Podpis, Stamp/Signature  
JUDr. Michal Žeňuch, confidential clerk/prokurista

# WORCRAFT

POWER TOOLS

## Záručný list / Warranty

Výrobné číslo:	Dátum predaja:	Podpis a pečiatka predajcu:

Meno zákazníka (názov firmy):	Adresa zákazníka (sídlo firmy):

<b>Zákazník svojím podpisom potvrdzuje, že mu bolo zariadenie predvedené a vysvetlené, že bol oboznámený s návodom na obsluhu, nasadením a užívaním stroja a že mu zariadenie bolo vydané kompletne.</b>	Podpis zákazníka:



## Záznamy o reklamáciách- záručných opravách

Dátum prijatia reklamácie:	Dátum ukončenia reklamácie:	Evidenčné číslo reklamácie:	Podpis prevedenej záručnej opravy (Záznam o neoprávnenej reklamácie)	Pečiatka servisného technika:

### Podmienky záruky

- Dodávateľ poskytuje na tento výrobok záručnú dobu uvedenú v tomto záručnom liste za podmienok dodržania spôsobu používania a skladovania výrobku v súlade s platnými podmienkami a normami, ako i návodom na obsluhu. Záručná doba začína plynúť od dátumu predaja. Záruka na batérie je 12 mesiacov.
- Predĺžená záručná doba 5 rokov sa poskytuje na výrobok za podmienok, že tento výrobok je dodávateľom označený v zozname výrobkov s predĺženou zárukou, konečným zákazníkom je spotrebiteľ a výrobok nebude používaný na komerčné nasadenie. Predĺžená záruka je podmienená pravidelnými servisnými prehliadkami v autorizovaných servisných strediskách dodávateľa.
- Záručná doba sa predlžuje o dobu, počas ktorej bol výrobok v záručnej oprave a je o tom uvedený záznam v zozname o záručných opravách tohto záručného listu. Právo na záručnú opravu si spotrebiteľ môže uplatniť v niektorom autorizovanom servisnom stredisku, podľa priloženého zoznamu „A“ servisných stredísk. Servisné strediská „B“ prevádzkajú záručné opravy len na výrobky, ktoré boli predané v ich prevádzkach. Zoznam servisných stredísk je pravidelne aktualizovaný u predajcov a na stránke dovozu: [www.strendpro.sk](http://www.strendpro.sk).
- Záručné stredisko je povinné zabezpečiť záručnú opravu v zákonom stanovenej lehote. Zákonom stanovená lehota na vybavenie reklamácie začína plynúť nasledujúcim dňom po dátume prijatia reklamácie v servisnom stredisku.
- Bezplatná záručná oprava nemôže byť uplatňovaná ak ide o poruchy, ktoré boli spôsobené používaním výrobku v rozpore s ustanoveniami uvedenými v návode na obsluhu, nesprávnou manipuláciou, mechanickým poškodením, bežným mechanickým opotrebením dielov spôsobeným prevádzkou stroja, vinou obsluhy, živelnou pohromou, neoprávneným zásahom do výrobku, poruchy zapríčinené použitím nevhodných náhradných dielov, použitím nevhodného paliva, a zrejme preťaženie stroja v dôsledku trvalého prekračovania hornej hranice výkonu. Práce spojené s čistením, základnou údržbou, ošetrovaním alebo nastavením zariadenia, ktoré môže viesť k obsluhu a sú uvedené v návode na obsluhu, nespádajú do rozsahu záruky.
- Za bežné opotrebenie dielov sa považuje hlavne opotrebenie: všetkých rotujúcich a pohyblivých častí, rezných častí a ich krytov, strižných skrutiek a klinov, prevodových a klinových remeňov, reťazových prevodov, trecie plochy brzd a spojok, dezény pneumatík a diely bežnej údržby ako sú: vzduchové, hydraulické a olejové filtre, zapalovacie sviečky, olejové a chladiace náplne.
- Z predĺženej záruky sú vyňaté časti strojov a zariadení, na ktoré ich konkrétny výrobca poskytuje kratšiu záruku ako dodávateľ na samotný výrobok, v ktorom sú namontované. Do tejto kategórie častí patria: akumulátory, žiarovky a podobne.
- Právo uplatniť nároky plynúce zo záruky má vlastník výrobku, pokiaľ tak urobí najneskôr v posledný deň záručnej doby.
- Pri reklamáciách sa postupuje podľa príslušných ustanovení Občianskeho zákonníka a Zákona o ochrane spotrebiteľa.
- Servisné prehliadky, ktoré sú podmienkou predĺženej 5 ročnej záruky, musia byť prevádzkané len v autorizovanom servisnom stredisku dodávateľa, v pravidelných intervaloch a obdobie medzi jednotlivými prehliadkami nesmie prekročiť dobu 12 mesiacov. Prvá servisná prehliadka musí byť vykonaná najneskôr do 12 mesiacov od dátumu predaja výrobku. Servisné prehliadky vykonávajú servisné strediská v období posledných troch a prvých dvoch mesiacoch kalendárneho roku. Každá servisná prehliadka musí byť zaznamenaná v tomto záručnom liste s uvedeným dátumom prehliadky, podpisom a pečiatkou servisného strediska. Servisnou prehliadkou sa rozumie kontrola stroja, výmena náplní a filtrov podľa odporúčenia výrobcu, výmena opotrebených a poškodených dielov, ktoré môžu ovplyvniť poškodenie alebo opotrebenie iných dielov a samotné nastavenie stroja. Úkon servisnej prehliadky a použitý materiál sa účtuje podľa platného cenníka servisného strediska.

Pri uplatňovaní reklamácie je reklamujúci povinný predložiť k reklamácií čistý výrobok, doklad o kúpe alebo vyplnený a potvrdený záručný list. V prípade predĺženej záruky, záznamy o servisných prehliadkach a daňové doklady za jednotlivé prehliadky. Pri nesplnení niektorej z podmienok predĺženej záruky uvedenej v tomto záručnom liste, sa na výrobok poskytuje záručná doba 2 roky.

**ZÁRUČNÝ A POZÁRUČNÝ SERVIS VYKONÁVA SPLNOMOCNENÝ ZÁSTUPCA VÝROBCU**

Splnomocnený zástupca výrobcu: Slovakia Trend Export-Import s.r.o., Michalovská 87/1414, 073 01 Sobrance

Fax: (056) 652-2329 Tel: 0915 392 687 E-mail: [servis@slovakia-trend.sk](mailto:servis@slovakia-trend.sk)

## AKUMULÁTOROVÝ ŘEZAČ DLAŽBY

### POUŽITÍ

- Akumulátorový řezač dlažby je určen k řezání středně velké dlažby (Max. rozměry dlažby 90 x 90 cm, Max. tloušťka dlažby 24 mm). Akumulátorový řezač dlažby nepoužívejte k řezání jiných materiálů (např. dřevo nebo kov)

*Zařízení používejte pouze k předepsaným účelům. Jakékoli jiné použití je považováno jako případ nesprávného použití. Uživatel/obsluha a ne výrobce bude zodpovědný za jakékoli poškození nebo zranění způsobené tímto nesprávným používáním. Pamatujte si, že toto zařízení nebylo navrženo pro komerční nebo průmyslové používání. Záruka nebude platná pokud bude zařízení používáno pro komerční, průmyslové nebo podobné účely.*







### TECHNICKÉ PARAMETRY







	<b>NAPĚTÍ</b>	20 V	
	<b>KAPACITA</b>	4 Ah	
	<b>OTÁČKY</b>	3 800 min <sup>-1</sup>	
	<b>ŘEZNÝ KOTOUČ</b>	Ø 110 x Ø 22,2 x 1,5 mm	
	<b>MAX. HLOUBKA ŘEZU</b>	0°	45°
		24 mm	16 mm
	<b>ROZMĚRY ŘEZACÍHO STOLU</b>	365 x 390 mm	
	<b>HLADINA AKUSTICKÉHO VÝKONU (L<sub>WA</sub>)</b>	106 dB(A) Odchylka (K) = 3 dB(A)	
	<b>HLADINA AKUSTICKÉHO TLAKU (L<sub>pA</sub>)</b>	97 dB(A) Odchylka (K) = 3 dB(A)	
	<b>HMOTNOST</b>	3,3 kg	

### ČÁSTI VÝROBKU

1	Seřizovací šroub úhlu zkosení	8	Diamantový řezný kotouč
2	Paralelní doraz	9	Vrchní ochranný kryt řezného kotouče
3	Stupnice úhlu úkosu	10	Dělicí klín
4	45° dorazová lišta	11	Spodní ochranný kryt řezného kotouče
5	Upevňovací šroub paralelního dorazu	12	Uzávěr zásobníku na vodu
6	ON/OFF přepínač	13	Vodotěsný kryt
7	Pravítko	14	Akumulátor (není součástí balení)

### VYSVĚTLIVKY SYMBOLŮ

	Všeobecné upozornění na nebezpečí.
	Přečtěte si návod k použití.
	Výrobek je v souladu s platnými evropskými směrnici a byla provedena metoda hodnocení shody těchto směrnic.
	Používejte ochranné pracovní brýle.
	Noste chránič sluchu.
	Noste respirační roušku.

	Noste ochranné rukavice.
	Při práci používejte protišmykovou obuv.
	Nevyhazujte do běžného domovního odpadu. Místo toho, ekologicky přijatelnou cestou se obraťte na recyklační střediska. Prosím věnujte péči ochraně životního prostředí.
	Nebezpečí zranění rotujícím řezným kotoučem! Udržujte ruce co nejdále od řezného kotouče.
	Nepoužívejte segmentové diamantové řezné kotouče.
	Nepracujte v dešti, ani nenechávejte zařízení venku pokud prší.
	<b>UPOZORNĚNÍ!</b> Před zahájením jakékoli kontroly nebo údržby, zařízení vypněte a vytáhněte z něj akumulátor, abyste zabránili jeho nechtěnému spuštění a následnému možnému poranění.

## VŠEOBECNÉ BEZPEČNOSTNÍ POKYNY PRO ELEKTRICKÉ NÁŘADÍ

- **UPOZORNĚNÍ!** Přečtěte si bezpečnostní upozornění, instrukce, vyobrazení a technické údaje poskytované s tímto elektrickým nářadím. Porušení dodržování všech instrukcí uvedených dále v textu může mít za následek úraz elektrickým proudem, požár a/nebo těžké ublížení na zdraví.

### 1) BEZPEČNOST PRACOVNÍHO PROSTŘEDÍ:

- Pracoviště je třeba udržovat v čistotě a dobře osvětlené. Nepořádek a tmavé prostory bývají příčinou nehod.
- Nepoužívejte elektrické nářadí v prostředí, kde hrozí nebezpečí výbuchu, kde se vyskytují hořlavé kapaliny, plyny nebo prach. V elektrickém nářadí vznikají jiskry, které mohou zapálit prach nebo výpary.
- Při používání elektrického nářadí zabraňte v přístupu dětem a dalším osobám. Pokud budete rušeni, můžete ztratit kontrolu nad vykonávanou činností.

### 2) ELEKTRICKÁ BEZPEČNOST:

- Vidlice napájecího kabelu elektrického nářadí musí odpovídat síťové zásuvce. Nikdy jakýmkoli způsobem neupravujte el. přívodní kabel. Nářadí, které má na vidlici přívodní šňůry ochranný kolík, nikdy nepřipojujte rozdvijkami nebo jinými adaptéry. Nepoškozené vidlice a odpovídající zásuvky sniží nebezpečí úrazu elektrickým proudem. Poškozené nebo zamotané přívodní kabely zvyšují nebezpečí úrazu elektrickým proudem. Pokud se síťová šňůra poškodí, musí být nahrazena zvláštní síťovou šňůrou, kterou lze dostat u výrobce nebo jeho obchodního zástupce.
- Obsluha se nesmí tělem dotýkat uzemněných předmětů, jako je např. potrubí, těleso ústředního vytápění, sporáky a chladničky. Nebezpečí úrazu elektrickým proudem je větší, pokud je vaše tělo spojeno se zemí.
- Nevystavujte elektrické nářadí dešti, vlhku nebo vodě. Elektrického nářadí se nikdy nedotýkejte mokřýma rukama. Elektrické nářadí nikdy nemyjte pod tekoucí vodou ani jej neponořujte do vody.
- Kabel se nesmí nadměrně zatěžovat. Kabel nikdy nepoužívejte k přenášení, tahání nebo vytahování vidlice elektrického nářadí. Kabel nesmí být vystaven působení tepla, oleje, ostrých hran nebo pohyblivých dílů. Poškozené nebo zapletené kabely zvyšují riziko úrazu elektrickým proudem.
- Nikdy nepracujte s nářadím, které má poškozený el. kabel příp. vidlici, nebo spadlo na zem a je jakýmkoli způsobem poškozeno.
- Při používání elektrického nářadí ve venkovním prostředí používejte prodlužovací kabel vhodný pro venkovní použití. Používání šňůry vhodné pro venkovní použití snižuje riziko úrazu elektrickým proudem
- Používáte-li elektrické nářadí ve vlhkých prostorách, používejte napájení chráněné proudovým chráničem (RCD). Používání RCD omezuje nebezpečí úrazu elektrickým proudem. Pojem „proudový chránič (RCD)“ může být nahrazen pojmem „hlavní jistič obvodu (GFCI)“ nebo „jistič unikajícího proudu (ELCB)“.
- Držte el. ruční nářadí výlučně za izolované plochy určené k uchopení, neboť při provozu může dojít ke kontaktu řezacího či vrtacího příslušenství se skrytým vodičem nebo vlastní šňůrou.

### **3) BEZPEČNOST OSOB:**

- Při používání elektrického nářadí buďte pozorní a ostražití, věnujte maximální pozornost činnosti, kterou právě provádíte. Soustřeďte se na práci. Nepracujte s elektrickým nářadím pokud jste unavení, nebo jste pod vlivem drog, alkoholu nebo léků. I chvilková nepozornost při používání elektrického nářadí může vést k vážnému poranění osob. Při práci s el. nářadím nejezte, nepijte a nekuřte.
- Používejte ochranné pomůcky. Vždy používejte ochranu očí. Používejte ochranné prostředky odpovídající druhu práce, kterou provádíte. Ochranné pomůcky jako respirátor, bezpečnostní obuv s protiskluzovou úpravou, pokrývka hlavy nebo ochrana sluchu, používané v souladu s podmínkami práce, snižují riziko poranění osob.
- Vyvarujte se neúmyslnému zapnutí el. nářadí. Nepřenášejte el. nářadí, které je připojeno k elektrické síti, s prstem na spínači nebo na spoušti. Před připojením k elektrickému napětí se ujistěte, zda vypínač nebo spoušť jsou v poloze „vypnuto“. Přenášení el. nářadí s prstem na spínači nebo připojování vidlice el. nářadí do zásuvky se zapnutým spínačem může být příčinou vážných úrazů.
- Před zapnutím el. nářadí odstraňte všechny seřizovací klíče a nástroje. Nastavovací klíč nebo nástroj, který zůstane připevněn k otáčející se části elektrického nářadí může být příčinou poranění osob.
- Vždy udržujte stabilní postoj a rovnováhu. Pracujte jen tam, kam bezpečně dosáhnete. Nikdy nepřeceňujte vlastní sílu. Nepoužívejte elektrické nářadí, jste-li unaveni.
- Oblékejte se vhodným způsobem. Používejte pracovní oblečení. Nenoste volné oblečení ani šperky. Dbejte na to, aby se vaše vlasy, oblečení, rukavice nebo jiná část vašeho těla nedostala do přílišné blízkosti rotujících nebo rozpálených částí el. nářadí.
- Připojte el. nářadí k odsávání prachu. Pokud má el. nářadí možnost připojení zařízení k zachytávání nebo odsávání prachu, ujistěte se, že došlo k jeho řádnému připojení a používání. Použití takových zařízení může omezit nebezpečí vznikající prachem.
- Pevně upevněte obrobek. Použijte truhlářskou svorku nebo svěrák pro upevnění obrobku, který budete obrábět.
- Nepoužívejte jakékoli nářadí jste-li pod vlivem alkoholu, drog, léků nebo jiných omamných či návykových látek.
- Zařízení není určeno k použití osobami (včetně dětí) se sníženými fyzickými, smyslovými nebo mentálními schopnostmi nebo s nedostatkem zkušeností a znalostí, pokud nejsou pod dozorem nebo nedostaly pokyny ohledně použití zařízení od osoby odpovědné za jejich bezpečnost. Děti musí být pod dozorem, abyste se ujistili, že si nehrají se zařízením.

### **4) POUŽÍVÁNÍ A ÚDRŽBA ELEKTRICKÉHO NÁŘADÍ:**

- El. nářadí vždy odpojte od el. sítě v případě jakéhokoli problému při práci, před každým čištěním nebo údržbou, při každém přesunu a při ukončení činnosti! Nikdy nepracujte s el. nářadím, je-li jakýmkoli způsobem poškozeno.
- Začne-li nářadí vydávat abnormální zvuk nebo zápach, okamžitě ukončete práci.
- Elektrické nářadí nepřetěžujte. Elektrické nářadí bude pracovat lépe a bezpečněji, budete-li s ním pracovat v otáčkách, pro které bylo navrženo. Používejte správné nářadí, které je určeno pro danou činnost. Vhodné nářadí bude dobře a bezpečně provádět práci, pro kterou bylo vyrobeno.
- Nepoužívejte elektrické nářadí, které nelze bezpečně zapnout a vypnout ovládacím spínačem. Používání takového nářadí je nebezpečné. Poškozený vypínač musí být opraven certifikovaným servisem.
- Odpojte nářadí od elektrické sítě předtím, než začnete provádět jeho seřízení, výměnu příslušenství nebo údržbu. Toto opatření omezí nebezpečí náhodného spuštění.
- Nepoužívané elektrické nářadí uschovejte tak, aby bylo mimo dosah dětí a nepovolaných osob. Elektrické nářadí v ruce nezkušených uživatelů může být nebezpečné. Elektrické nářadí skladujte na suchém a bezpečném místě.
- Pečlivě udržujte elektrické nářadí v dobrém stavu. Pravidelně kontrolujte nastavení pohybujících se částí a jejich pohyblivost. Kontrolujte zda nedošlo k poškození ochranných krytů nebo jiných částí, které mohou ohrozit bezpečnou funkci elektrického nářadí. Je-li nářadí poškozeno, před dalším použitím zajistěte jeho opravu. Mnoho úrazů je způsobeno nesprávnou údržbou elektrického nářadí.
- Řezací nástroje udržujte ostré a čisté. Správně udržované a naostřené nástroje usnadňují práci, omezují

nebezpečí úrazu a práce s nimi se lépe kontroluje. Použití jiného příslušenství než toho, které je uvedeno v návodu k obsluze nebo doporučeno dovozcem může způsobit poškození nářadí a být příčinou úrazu.

- Elektrické nářadí, příslušenství, pracovní nástroje atp. používejte v souladu s těmito pokyny a takovým způsobem, který je předepsán pro konkrétní elektrické nářadí a to s ohledem na dané podmínky práce a druh prováděné práce. Používání nářadí k jiným účelům, než pro jaké je určeno, může vést k nebezpečným situacím.

## **5) POUŽÍVÁNÍ AKUMULÁTOROVÉHO NÁŘADÍ**

- Před vložením akumulátoru se ujistěte, že je vypínač v poloze „0-vypnuto“. Vložení akumulátoru do spuštěného nářadí může být příčinou nebezpečných situací.

- K nabíjení akumulátoru používejte pouze nabíječky předepsané výrobcem. Použití nabíječky pro jiný typ akumulátoru může mít za následek jeho poškození a vznik požáru.

- Používejte pouze akumulátory určené pro dané nářadí. Použití jiných akumulátorů může být příčinou úrazu nebo vzniku požáru.

- Pokud není akumulátor používán, uschovávejte jej odděleně od kovových předmětů jako jsou svorky, klíče, šrouby a jiné drobné kovové předměty, které by mohly způsobit spojení jednoho kontaktu akumulátoru s druhým. Vyzkratování akumulátoru může zapříčinit úraz, popáleniny nebo vznik požáru.

- S akumulátory zacházejte šetrně. Při nešetrném zacházení může z akumulátoru uniknout chemická látka. Vyvarujte se kontaktu s ní. Pokud přece dojde ke kontaktu s touto chemickou látkou, vymyjte postižené místo proudem tekoucí vody. Pokud se chemická látka dostane do očí, vyhledejte ihned lékařskou pomoc. Chemická látka z akumulátoru může způsobit vážné poranění.

- Akumulátor nebo nářadí se nesmí vystavovat ohni nebo nadměrné teplotě. Vystavení ohni nebo teplotě vyšší než 130°C může způsobit výbuch.

- Akumulátor nebo nářadí, které jsou poškozené nebo přestavěné, se nesmí používat. Poškozené nebo upravené akumulátory se mohou chovat nepředvídatelně, a mohou tak způsobit oheň, výbuch nebo nebezpečí úrazu.

## **6) SERVIS**

- Servis elektrického nářadí svěřte kvalifikovanému opraváři. Mohou se používat pouze stejné náhradní díly. Zaručíte tak, že bude zachována bezpečnost elektrického nářadí.

## **BEZPEČNOSTNÍ POKYNY PRO AKUMULÁTOROVÝ ŘEZAČ DLAŽBY**

- Spotřebič není určen k používání osobami (včetně dětí), kterým fyzická, smyslová nebo mentální neschopnost či nedostatek zkušeností a znalostí zabraňuje v jeho bezpečném používání, pokud na ně nebude dohlíženo nebo nebyly-li instruovány ohledně použití spotřebiče osobou odpovědnou za jejich bezpečnost. Dávejte pozor na děti, abyste zajistili, že si nebudou moci s výrobkem hrát.

- Používejte pouze nesegmentové diamantové řezné kotouče a příslušenství doporučené výrobcem. V případě používání jiného typu diamantových řezných kotoučů a příslušenství hrozí riziko poranění. Dbejte na to, aby diamantový řezný kotouč odpovídal údajům uvedeným v části „Technické parametry“.

- Nikdy nepracujte s akumulátorovým řezačem dlažby pokud je jakýmkoli způsobem poškozen nebo nejsou-li namontovány a funkční všechny jeho bezpečnostní ochranné prvky.

- Dbejte na to, aby diamantový řezný kotouč byl zakryt ochranným krytem.

- Nikdy neodstraňujte dělicí klín. Vzdálenost mezi diamantovým řezným kotoučem a dělicím klínem by měla být alespoň 5 mm.

- Pravidelně kontrolujte, zda diamantový řezný kotouč není prasklý, poškozený, deformovaný nebo opotřebovaný.

- Nepoužívejte prasklé, poškozené nebo deformované diamantové řezné kotouče.

- Používejte pouze ostré diamantové řezné kotouče.

- Zkontrolujte zda je diamantový řezný kotouč pevně upevněn a směr otáčení odpovídá směru otáčení uvedenému na zařízení.

- Než začnete se zařízením pracovat se ujistěte, zda je zajištěno dostatečné chlazení diamantového řezného kotouče. Dbejte na to, aby byl diamantový řezný kotouč spodní částí dostatečně ponořený ve vodě. Během práce dle potřeby doplňujte vodu do vaničky.

- Řezat začněte až v okamžiku, kdy diamantový řezný kotouč dosáhl potřebných otáček.
- Akumulátorový řezač dlažby nepřetěžujte a nechte jej pracovat vlastním tempem. V žádném případě neřežte jiné materiály než dlažbu.
- V žádném případě se nepokoušejte řezat extrémně malé kousky dlažby.
- Ostré hrany a úlomky keramické dlažby mohou snadno způsobit řezné rány. Při řezání a manipulaci s dlažbou používejte pracovní rukavice.
- Nebezpečí poranění rotujícím řezným kotoučem! Udržujte ruce co nejdále od oblasti řezu a řezného kotouče.
- Nikdy se nestůjte v přímé linii s řezným kotoučem. Vždy se zdržujte na bocích řezného kotouče. Při zpětném rázu se obrobek může vymrštit vyšší rychlostí na osoby, které stojí v přímé linii řezného kotouče.
- Nikdy nevkládejte ruce do prostoru pod obrobek. Vložení rukou pod obrobek může vést k náhodnému kontaktu s otáčejícím se řezným kotoučem. Ochranný kryt řezného kotouče Vás nemůže ochránit před kotoučem v případě, že máte ruce v prostoru pod obrobkem.
- Nepokoušejte se odstraňovat odříznutý materiál, když se řezný kotouč otáčí. Uvědomte si, že po vypnutí zařízení se bude řezný kotouč ještě chvíli otáčet.
- Nikdy neřežte za mokra s řeznými kotouči určenými pro suché řezání. Hrozí nebezpečí zlomení řezného kotouče a vážného zranění uživatele.
- Nikdy nebruste dlažbu boční stranou kotouče ani se nepokoušejte o poloměrové nebo zakřivené řezy. Tímto způsobem by mohlo dojít k poškození nebo zlomení kotouče.
- Pracovní prostor opusťte až po vypnutí akumulátorového řezače dlažby a úplném zastavení diamantového řezného kotouče. Nikdy se nezkoušejte zastavit diamantový řezný kotouč tlakem.
- Před prováděním jakékoli údržby vždy akumulátorový řezač dlažby vypněte a vytáhněte z něj akumulátor.
- Akumulátorový řezač dlažby nepoužívejte předtím, než byl řádně smontován.
- Během provozu neprovádějte na řezném stole žádné činnosti, které nesouvisí s obsluhou zařízení.
- Před opuštěním pracoviště akumulátorový řezač dlažby vypněte a vyčistěte řezný stůl.

## **MONTÁŽ**

- **UPOZORNĚNÍ! Nevkládejte akumulátor do zařízení, pokud není zcela smontováno.**
- **Před použitím akumulátorového řezače dlažby je třeba namontovat pryžové nožičky, diamantový řezný kotouč, ochranné kryty řezného kotouče a paralelní doraz.**

### **MONTÁŽ DIAMANTOVÉHO ŘEZNÉHO KOTOUČE (OBR. 3)**

- Odmontujte 45° dorazovou lištu.
  - Povolte šroub a podložku ze spodního ochranného krytu řezného kotouče
  - Zvedněte ochranný kryt řezného kotouče.
  - Z hřídele demontujte upevňovací matici řezného kotouče a vnější přírubu.
  - Diamantový řezný kotouč namontujte na vnitřní přírubu. Potom namontujte zpět vnější přírubu.
- Poznámka:** Ujistěte se, že směr otáčení diamantového řezného kotouče odpovídá směru který ukazuje šipka vyznačená na vnější přírubě.
- Potom namontujte zpět upevňovací matici a pomocí dvou klíčů (součást balení) ji pevně utáhněte.
  - Namontujte zpět spodní ochranný kryt řezného kotouče a upevněte jej pomocí šroubu.
  - Namontujte zpět 45° dorazovou lištu.

### **MONTÁŽ VRCHNÍHO OCHRANNÉHO KRYTU A DĚLICÍHO KLINU (OBR. 4)**

- Odšroubujte šrouby z řezného stolu.
  - Umístěte dělicí klín s vrchním ochranným krytem na příslušné místo na řezném stole.
  - Pomocí šroubů upevněte dělicí klín s vrchním ochranným krytem k řeznému stole.
- Poznámka:** Před dotažením šroubů se ujistěte, že dělicí klín směřuje do středu diamantového řezného kotouče.

### **MONTÁŽ A DEMONTÁŽ AKUMULÁTORU (OBR. 5)**

- Než vložíte akumulátor do zařízení se ujistěte, že ON/OFF přepínač se nachází v poloze „OFF“.
- Odklopte vodotěsný kryt a akumulátor vložte do zařízení ve směru zobrazeném na obrázku. Následně

sklopte vodotěsný kryt.

- Pro vyjmutí akumulátoru odklopte vodotěsný kryt. Následně stiskněte uvolňovací tlačítko a akumulátor vyjměte ze zařízení potažením směrem dozadu.

### **MONTÁŽ PARALELNÍHO DORAZU (OBR. 6)**

- Odšroubujte upevňovací šrouby na obou koncích paralelního dorazu a paralelní doraz následně nasuňte na řezný stůl rovnoběžně s řezným kotoučem.
- Paralelní doraz připevněte k řeznému stolu pomocí upevňovacích šroubů. Upevňovací šrouby zatím zcela nedotahujte.
- Nastavte požadovanou vzdálenost.
- Nastavenou vzdálenost lze odečítat na základě pravítka.
- Otáčením ve směru hodinových ručiček utáhněte upevňovací šrouby.

### **MONTÁŽ STUPNICE ÚKOSU (OBR. 7)**

- Po namontování paralelního dorazu je na něj možné přichytit stupnici úkosu, kterou je po paralelním dorazu možné posouvat směrem dopředu a dozadu.
- Uvolněte aretační šroub a nastavte požadovaný úhel úkosu. Zajistěte aretační šroub.

### **ZÁSOBNÍK PRO VODU (OBR. 8)**

- Zásobník na vodu naplňte čistou vodou. Ve vodě by neměla být ponořena více než 1/4 diamantového řezného kotouče.
- Po dokončení řezání odstraňte uzávěr zásobníku na vodu a vypusťte vodu.

**Poznámka:** Uzávěr slouží zároveň jako pojistkou proti přetečení, pokud je zásobník příliš naplněn vodou, voda z něj vyteče.

**UPOZORNĚNÍ! DO VODY NEPŘIDÁVEJTE CHEMICKÉ ČISTICÍ PROSTŘEDKY.**

## **POUŽITÍ**

### **NASTAVENÍ 45° DORAZOVÉ LIŠTY (OBR. 9)**

- Zvedněte 45° dorazovou lištu a umístěte úchyty do odpovídajících otvorů v řezném stole.
- Před řezem se ujistěte, že je dorazová lišta bezpečně zajištěna.

### **ZAPNUTÍ A VYPNUTÍ (OBR. 10)**

- Akumulátorový řezač dlažby zapnete přepnutím vypínače do polohy „I“.
- Akumulátorový řezač dlažby vypnete přepnutím vypínače do polohy „O“.

**UPOZORNĚNÍ! ŘEZAT ZAČNĚTE AŽ V OKAMIHU, KDYŽ DIAMANTOVÝ ŘEZNÝ KOTOUČ DOSÁHL POTŘEBNÉ OTÁČKY.**

**UPOZORNĚNÍ! DIAMANTOVÝ ŘEZNÝ KOTOUČ SE PO VYPNUTÍ AKUMULÁTOROVÉHO ŘEZAČE DLAŽBY BUDE NADÁLE OTÁČET NĚKOLIK SEKUND. PŘED ODSTRANĚNÍM ODŘEZANÉHO MATERIÁLU ČEKEJTE, NA ZCELA ZASTAVENÍ DIAMANTOVÉHO ŘEZNÉHO KOTOUČE.**

### **PROVÁDĚNÍ PODÉLNÝCH ŘEZŮ (OBR. 11)**

- Pomocí paralelního dorazu nastavte požadovanou šířku řezu.
- Akumulátorový řezač dlažby zapněte a nechte diamantový řezný kotouč úplně rozjet.
- Dlažbu, kterou chcete řezat položte na řezný stůl a rovnoměrně ji posunujte podél diamantového řezného kotouče.
- Akumulátorový řezač dlažby vypněte.

### **PROVÁDĚNÍ ZKOSENÝCH ŘEZŮ (OBR. 12)**

- Zvedněte 45° dorazovou lištu.
- Proveďte řez stejným způsobem jako při podélném řezu.
- Vnitřní nebo vnější zkosené řezy lze provádět otáčením obrobku lícovou stranou směrem nahoru nebo dolů.

## **PROVÁDĚNÍ POKOSOVÝCH ŘEZŮ (OBR. 13)**

- Nastavte požadovaný úhel úkosu.
- Pomocí paralelního dorazu nastavte požadovanou šířku řezu.
- Akumulátorový řezač dlažby zapněte a nechte diamantový řezný kotouč úplně rozjet.
- Dlažbu, kterou chcete řezat položte na řezný stůl a rovnoměrně ji posunujte podél diamantového řezného kotouče.
- Akumulátorový řezač dlažby vypněte

## **KONTROLA A VÝMĚNA DIAMANTOVÉHO ŘEZNÉHO KOTOUČE (OBR. 14)**

**VAROVÁNÍ: Než začnete provádět kontrolu nebo výměnu diamantového řezného kotouče se ujistěte, že akumulátorový řezač dlažby je vypnutý a akumulátor je vytažen ze zařízení.**

- Používejte pouze diamantové řezné kotouče a příslušenství doporučené výrobcem. V případě používání jiného typu diamantových řezných kotoučů a příslušenství hrozí riziko poranění. Dbejte na to, aby diamantový řezný kotouč odpovídal údajům uvedeným v části „Technické parametry“.
- Nepoužívejte prasklé, poškozené nebo deformované diamantové řezné kotouče.
- Používejte pouze ostré diamantové řezné kotouče.
- Zkontrolujte zda je diamantový řezný kotouč pevně upevněn a směr otáčení odpovídá směru otáčení uvedenému na zařízení.

### **Postup pro výměnu diamantového řezného kotouče:**

- Odmontujte 45° dorazovou lištu.
- Povolte šroub a podložku ze spodního ochranného krytu řezného kotouče.
- Zvedněte ochranný kryt řezného kotouče.
- Z hřídele demontujte upevňovací matici řezného kotouče, vnější přírubu a diamantový řezný kotouč.
- Nový diamantový řezný kotouč namontujte na vnitřní přírubu. Potom namontujte zpět vnější přírubu.

**Poznámka:** Ujistěte se, že směr otáčení diamantového řezného kotouče odpovídá směru který ukazuje šipka vyznačená na vnější přírubě.

- Potom namontujte zpět upevňovací matici a pomocí dvou klíčů (součást balení) ji pevně utáhněte.
- Namontujte zpět spodní ochranný kryt řezného kotouče a upevněte jej pomocí šroubu.
- Namontujte zpět 45° dorazovou lištu.

## **ÚDRŽBA**

- Před zahájením jakékoli kontroly nebo údržby, zařízení vypněte a vytáhněte z něj akumulátor.
- Akumulátorový řezač dlažby důkladně vyčistěte po každém použití. Pokud nečistoty nelze odstranit, použijte měkký hadřík navlhčený v mýdlové vodě. Nikdy nepoužívejte čisticí prostředky nebo rozpouštědla jako je benzín, alkohol, čpavek apod.! Tato rozpouštědla mohou poškodit plastové části výrobku.
- Pravidelně kontrolujte své zařízení a když zjistíte, že některé součástky jsou opotřebované nebo poškozené, preventivně je kvůli vlastní bezpečnosti vyměňte. Opotřebované či poškozené části stroje se mohou vyměnit pouze v autorizovaném servisu nebo jejich výměnu zajistí prodejce.
- Postarejte se o to, aby byly použity originální náhradní součástky značky Worcraft.

## **OCHRANA ŽIVOTNÍHO PROSTŘEDÍ**



Symbol přeškrtnuté nádoby na odpad na produktech nebo v průvodních dokumentech znamená, že použité elektrické a elektronické výrobky nesmí být přidány do běžného komunálního odpadu. Pro správnou likvidaci, obnovu a recyklaci doručte tyto výrobky na určená sběrná místa, kde budou přijata zdarma. Alternativně v některých zemích můžete vrátit své výrobky místnímu prodejci při koupi ekvivalentního nového produktu. Správnou likvidací tohoto produktu pomůžete zachovat cenné přírodní zdroje a napomáháte prevenci potenciálních negativních dopadů na životní prostředí a lidské zdraví, což by mohly být důsledky nesprávné likvidace odpadů. Další podrobnosti si vyžádejte od místního úřadu nebo nejbližšího sběrného místa. Při nesprávné likvidaci tohoto druhu odpadu mohou být v souladu s národními předpisy uděleny pokuty.



# WORCRAFT

POWER TOOLS

## Záruční list / Warranty

Výrobní číslo:	Dátum prodeje:	Podpis a razítko prodejce:

Meno zákazníka (název firmy):	Adresa zákazníka (sídlo firmy):

<b>Zákazník svým podpisem potvrzuje, že mu bylo zařízení předvedeno a vysvětleno, že byl seznámen s návodem k obsluze, nasazením a užíváním stroje a že mu zařízení bylo vydáno kompletní.</b>	Podpis zákazníka:

## Záznamy o reklamaci – záručních opravách

Dátum přijetí reklamace:	Datum ukončení reklamace:	Evidenční číslo reklamace:	Podpis převedené záruční opravy (Záznam o neoprávněné reklamaci)	Razítko servisního technika:

### Podmínky záruky

- Dodavatel poskytuje na tento výrobek záruční dobu uvedenou v tomto záručním listu za podmínek dodržení způsobu používání a skladování výrobku v souladu s platnými podmínkami a normami, jako i návodem k obsluze. Záruční doba začíná běžet od data prodeje. Záruka na baterie je 12 měsíců.
- Prodoužená záruční doba 5 let se poskytuje na výrobek za podmínek, že tento výrobek je dodavatelem označený v seznamu výrobků s prodouženou zárukou, konečným zákazníkům je spotřebitel a výrobek nebude používán na komerční nasazení. Prodoužená záruka je podmíněna pravidelnými servisními prohlídkami v autorizovaných servisních střediscích dodavatele.
- Záruční doba se prodoužuje o dobu, po kterou byl výrobek v záruční opravě a je o tom uveden záznam v seznamu o záručních opravách tohoto záručního listu. Právo na záruční opravu si spotřebitel může uplatnit v některém autorizovaném servisním středisku, podle příloženého seznamu A servisních středisek. Servisní střediska B převádějí záruční opravy pouze na produkty, které byly prodány v jejich provozech. Seznam servisních středisek je pravidelně aktualizován u prodejců a na stránce dovozu: [www.strendpro.sk](http://www.strendpro.sk).
- Servisní středisko je povinné zajistit záruční opravu v zákonem stanovené lhůtě. Zákonem stanovená lhůta pro vyřízení reklamace začíná běžet dnem následujícím po datu přijetí reklamace v servisním středisku..
- Bezplatná záruční oprava nemůže být uplatňována pokud jde o poruchy, které byly způsobeny používáním výrobku v rozporu s ustanoveními uvedenými v návodu k obsluze, nesprávnou manipulací, mechanickým poškozením, běžným mechanickým opotřebením dílů způsobeným provozem stroje, vinou obsluhy, živelnou pohromou, neoprávněným zásahem do výrobku, poruchy zapříčiněné použitím nevhodných náhradních dílů, použitím nevhodného paliva, a zřejmě přetížení stroje v důsledku trvalého překračování horní hranice výkonu. Práce spojené s čištěním, základní údržbou, ošetřováním nebo nastavením zařízení, které může převést obsluha a jsou uvedeny v návodu k obsluze, nespádají do rozsahu záruky.
- Za běžné opotřebením dílů se zvaží hlavně opotřebením: všech rotujících a pohyblivých částí, řezných částí a jejich krytů, střížných šroubů a klínů, převodových a klínových řemenů, řetězových převodů, třecí plochy brzd a spojek, dezény pneumatik a díly běžné údržby jako jsou: vzduchové, hydraulické a olejové filtry, zapalovací svíčky, olejové a chladicí náplně.
- Z prodoužené záruky jsou vyjmuty části strojů a zařízení, na které je konkrétní výrobce poskytuje kratší záruku jako dodavatel na samotný výrobek, ve kterém jsou namontovány. Do této kategorie částí patří: akumulátory, žárovky a podobně.
- Právo uplatnit nároky plynoucí ze záruky má vlastník výrobku, pokud tak učiní nejpozději v poslední den záruční doby.
- Při reklamaci se postupuje podle příslušných ustanovení občanského zákoníku a Zákona o ochraně spotřebitele.
- Servisní prohlídky, které jsou podmínkou prodoužené 5 leté záruky, musí být prováděny pouze v autorizovaném servisním středisku dodavatele, v pravidelných intervalech a období mezi jednotlivými prohlídkami nesmí překročit dobu 12 měsíců. První servisní prohlídka musí být provedena nejpozději do 12 měsíců od data prodeje výrobku. Servisní prohlídky provádějí servisní střediska v období posledních tří a prvních dvou měsíců kalendářního roku. Každá servisní prohlídka musí být zaznamenána v tomto záručním listě s uvedeným datem prohlídky, podpisem a razítkem servisního střediska. Servisní prohlídkou se rozumí kontrola stroje, výměna náplní a filtrů dle doporučení výrobce, výměna opotřebených a poškozených dílů, které mohou ovlivnit poškození nebo opotřebením jiných dílů a samotné nastavení stroje. Úkon servisní prohlídky a použitý materiál se účtuje dle platného ceníku servisního střediska.

Při uplatňování reklamace je reklamující povinen předložit k reklamaci čistý a kompletní výrobek, doklad o koupi nebo vyplněný a potvrzený záruční list. V případě prodoužené záruky, záznamy o servisních prohlídkách a daňové doklady za jednotlivé prohlídky. Při nesplnění některé z podmínek prodoužené záruky uvedené v tomto záručním listu, se na výrobek poskytuje záruční doba 2 roky.

### ZÁRUČNÍ A POZÁRUČNÍ SERVIS PROVÁDÍ ZÁSTUPCE VÝROBCE

Zplnomocněný zástupce výrobce: Slovakia Trend Export-Import s.r.o., Michalovská 87/1414, 073 01 Sobrance

Fax: (056) 652-2329 Tel: 0915 392 687 E-mail: [servis@slovakia-trend.sk](mailto:servis@slovakia-trend.sk)

## AKKUMULÁTOROS BURKOLAT VÁGÓ

### HASZNÁLAT

- Az akkumulátoros burkolat vágó közepes méretű burkolat vágására szolgál (Max. burkolatméretek 90 x 90 cm, Max. burkolatvastagság 24 mm). Ne használja az akkumulátoros csempevágót más anyagok (például fa vagy fém) vágására.

A készüléket csak az előírt célokra használja. Minden más használat visszaélésnek minősül. A felhasználó/üzemeltető, és nem a gyártó felelős a helytelen használatból eredő károkért vagy sérülésekért. Kérjük, vegye figyelembe, hogy ez a készülék nem kereskedelmi vagy ipari használatra készült. A garancia nem érvényes, ha a készüléket kereskedelmi, ipari vagy hasonló célokra használják.







### TECHNIKAI PARAMÉTEREK







	<b>FESZÜLTSG</b>	20 V	
	<b>KAPACITÁS</b>	4 Ah	
	<b>FORDULATOK</b>	3 800 perc <sup>-1</sup>	
	<b>VÁGÓ TEKERCS</b>	Ø 110 x Ø 22,2 x 1,5 mm	
	<b>A VÁGÁS MAX MÉLYSÉGE</b>	0°	45°
		24 mm	16 mm
	<b>A VÁGÓ ASZTAL MÉRETE</b>	365 x 390 mm	
	<b>AKUSZTIKUS TELJESÍTMÉNYSZINT (LWA)</b>	106 dB(A) Eltérés (K) = 3 dB(A)	
	<b>AKUSZTIKUS NYOMÁSSZINT (LpA)</b>	97 dB(A) Eltérés (K) = 3 dB(A)	
	<b>SÚLY</b>	3,3 kg	

### A KÉSZÜLÉK RÉSZEI

1	Ferdeszög beállító csavar	8	Gyémánt vágótárcsa
2	Párhuzamos megálló	9	A vágótárcsa felső védőburkolata
3	Ferde szög skála	10	Osztó ék
4	45°-os ütközőléc	11	A vágótárcsa alsó védőburkolata
5	A párhuzamos ütköző rögzítőcsavarja	12	Vízartály kupakja
6	ON/OFF kapcsoló	13	Vízálló burkolat
7	Vonalzó	14	Akkumulátor (nem tartozék)

### JELMAGYARÁZAT

	Általános figyelmeztetés a veszélyre.
	Olvassa el a használati utasítást.
	A termék megfelel a vonatkozó európai irányelveknek, és ezen irányelvek megfelelőségértékelési módszerét is elvégezték.
	Használjon munkavédelmi szemüveget.
	Viseljen fülvédőt.
	Viseljen légzőkészüléket.

	Viseljen védőkesztyűt.
	Munka közben használjon csúszásmentes cipőt.
	Ne dobja a normál háztartási hulladék közé. Ehelyett környezetvédelmi szempontból elfogadható módon forduljon újrahasznosító központokhoz. Kérjük, ügyeljen a környezet védelmére.
	Sérülésveszély a forgó vágótárcsa miatt! Tartsa a kezét a lehető legtávolabb a vágótárcsától.
	Ne használjon szegmentált gyémánt vágókorongokat.
	Ne dolgozzon esőben, és ne hagyja kint a készüléket esőben.
	<b>FIGYELMESZTETÉS!</b> Bármilyen ellenőrzés vagy karbantartás megkezdése előtt kapcsolja ki a készüléket, és vegye ki belőle az akkumulátort, hogy elkerülje a véletlen beindulást és az esetleges sérüléseket.

## ÁLTALÁNOS BISZTONSÁGI ELŐÍRÁSOK AZ ELEKTROMOS SZERSZÁMOKHOZ

- **FIGYELMESZTETÉS!** Olvassa el az elektromos kéziszerszámhoz mellékelt biztonsági figyelmeztetéseket, utasításokat, illusztrációkat és műszaki adatokat. Az alábbi utasítások be nem tartása áramütést, tüzet és/vagy súlyos sérülést okozhat.

### 1) MUNKAHELYI BISZTONSÁG:

- A munkahelyet tisztán és jól megvilágított állapotban kell tartani. A rendetlenség és a sötét terek gyakran okozzák a baleseteket.
- Ne használjon elektromos szerszámokat robbanásveszélyes környezetben, ahol gyúlékony folyadékok, gázok vagy por vannak. Az elektromos szerszámok szikrákat bocsátanak ki, amelyek meggyújthatják a port vagy a gőzöket.
- Elektromos szerszámok használatakor ügyeljen arra, hogy gyermekek és más személyek ne férhessenek hozzá. Ha megzavarják, elveszítheti az irányítást az Ön által végzett tevékenység felett.

### 2) ELEKTROMOS BISZTONSÁG:

- Az elektromos kéziszerszám tápkábelének dugójának illeszkednie kell a hálózati aljzathoz. Soha semmilyen módon ne módosítsa az e-mailt. tápkábel. Soha ne csatlakoztasson elosztókhöz vagy más adapterekhez olyan szerszámokat, amelyeknek a tápkábel csatlakozóján biztonsági tű van. A sértetlen csatlakozók és a megfelelő aljzatok csökkentik az áramütés kockázatát. A sérült vagy összegabalyodott tápkábelek növelik az áramütés kockázatát. Ha a tápkábel sérült, ki kell cserélni egy speciális tápkábelre, amelyet a gyártótól vagy annak értékesítési képviselőjétől szerezhet be.
- A kezelő nem érinthet testével földelt tárgyakat, mint pl csövek, központi fűtés, tűzhelyek és hűtőszekrények. Az áramütés veszélye nagyobb, ha teste a földhöz van kötve.
- Ne tegye ki az elektromos szerszámokat esőnek, nedvességnek vagy víznek. Soha ne érintse meg az elektromos kéziszerszámokat nedves kézzel. Soha ne mossa folyó víz alatt és ne merítse vízbe az elektromos szerszámokat.
- A kábelt nem szabad túlterhelni. Soha ne használja a kábelt az elektromos kéziszerszám hordozására, kihúzására vagy kihúzására. A kábelt nem szabad hőnek, olajnak, éles széléknek vagy mozgó alkatrészeknek kitenni. A sérült vagy összegabalyodott kábelek növelik az áramütés kockázatát.
- Soha ne dolgozzon olyan szerszámmal, amelynek elektromos eleme sérült. kábel ill villával, vagy a földre esett és bármilyen módon megsérült.
- Ha az elektromos szerszámokat a szabadban használja, használjon kültéri használatra alkalmas hosszabbítót. A kültéri használatra alkalmas kábel használata csökkenti az áramütés kockázatát
- Ha nedves helyen használ elektromos szerszámokat, használjon hibaáram-védőkapcsolóval (RCD) védett tápegységet. Az RCD használata csökkenti az áramütés veszélyét. A „maradékáram-védőkapcsoló (RCD)”

kifejezés helyettesíthető a „főáram-megszakító (GFCI)” vagy a „szivárgóáram-megszakító (ELCB)” kifejezéssel.

- Tartsa el. kéziszerszámok kizárólag szigetelt felületekre, amelyek megfogásra szolgálnak, mert működés közben a vágó- vagy fúrótartozékok érintkezhetnek a rejtett vezetővel vagy annak saját vezetékével.

### **3) SZEMÉLYI BISZTONSÁG:**

- Az elektromos szerszámok használatakor legyen figyelmes és éber, maximálisan figyeljen az éppen végzett tevékenységre. Koncentrálj a munkára. Ne dolgozzon elektromos szerszámokkal, ha fáradt vagy kábítószert, alkohol vagy gyógyszer hatása alatt áll. Még a pillanatnyi figyelmetlenség is súlyos személyi sérüléshez vezethet elektromos szerszámok használata közben. Amikor az el. ne egyen, igyon vagy dohányozzon a szerszámmal.

- Használjon védőfelszerelést. Mindig használjon szemvédőt. Használjon az Ön által végzett munka típusának megfelelő védőfelszerelést. Védőfelszerelések, mint pl a munkakörülményeknek megfelelően használt légzőkészülék, csúszásmentes biztonsági cipő, fejfedő vagy hallásvédő csökkenti a személyi sérülés kockázatát.

- Kerülje az elektromos áram véletlen bekapcsolását eszközöket. Ne továbbítson e. olyan eszköz, amely csatlakoztatva van, ujjával a kapcsolón vagy a kioldón. Győződjön meg arról, hogy a kapcsoló vagy a kioldó „ki” állásban van, mielőtt csatlakoztatja a tápegységhez. Villamosenergia átvitel szerszámokat tartsa az ujját a kapcsolón, vagy csatlakoztassa az elektromos csatlakozót. szerszámok behelyezése az aljzatba bekapcsolt kapcsoló mellett súlyos sérüléseket okozhat.

- Mielőtt bekapcsolná az áramot szerszámokat, távolítsa el minden beállító kulcsot és szerszámot. Az elektromos kéziszerszám forgó részéhez rögzítve maradó csavarkulcs vagy szerszám személyi sérülést okozhat.

- Mindig tartson stabil testtartást és egyensúlyt. Csak ott dolgozzon, ahol biztonságosan elérhető. Soha ne becsülje alá saját erejét. Ne használjon elektromos szerszámokat, ha fáradt.

- Öltözz megfelelően. Használjon munkaruhát. Ne viseljen bő ruhát vagy ékszert. Ügyeljen arra, hogy haja, ruhája, kesztyűje vagy bármely más testrésze ne kerüljön túl közel a forgó vagy forró elektromos alkatrészekhez. eszközöket.

- Csatlakoztassa az el. porelszívó eszköz. Ha van benne áram porgyűjtő vagy porelszívás eszköz csatlakoztatásának képességét, győződjön meg arról, hogy megfelelően van csatlakoztatva és használja. Az ilyen berendezések használata csökkentheti a por okozta veszélyt.

- Rögzítse szilárdan a munkadarabot. A megmunkálandó munkadarab rögzítéséhez használjon asztalos bilincset vagy satut.

- Ne használjon semmilyen eszközt, ha alkohol, kábítószert, gyógyszeres vagy egyéb kábító vagy függőséget okozó anyag hatása alatt áll.

- A készüléket nem használhatják csökkent fizikai, érzékszervi vagy szellemi képességekkel rendelkező személyek (beleértve a gyermekeket is), vagy akiknek nincs tapasztalatuk és tudásuk, kivéve, ha felügyelik őket, vagy ha az eszköz használatára vonatkozó utasításokat nem kaptak egy felelős személytől. biztonságuk érdekében. A gyermekeket felügyelni kell, hogy ne játsszanak a készülékkel.

### **4) AZ ELEKTROMOS SZERSZÁMOK HADZNÁLATA ÉS KARBANTARTÁSA:**

- El. mindig húzza ki a szerszámot a konnektorból. hálózatok bármilyen probléma esetén munka közben, minden tisztítás vagy karbantartás előtt, minden költözéskor és megálláskor! Soha ne dolgozzon elektromos árammal. szerszámot, ha az bármilyen módon megsérült.

- Ha a szerszám szokatlan hangot vagy szagot kezd kibocsátani, azonnal hagyja abba a munkát.

- Ne terhelje túl az elektromos szerszámokat. Az elektromos kéziszerszámok jobban és biztonságosabban működnek, ha olyan sebességgel üzemeltetik őket, amelyre tervezték. Használja a munkához megfelelő eszközöket. A megfelelő szerszám jól és biztonságosan elvégzi azt a munkát, amelyre készült.

- Ne használjon olyan elektromos szerszámokat, amelyeket nem lehet biztonságosan be- és kikapcsolni a vezérlőkapcsolóval. Az ilyen eszköz használata veszélyes. A sérült kapcsolót minősített szervizben kell megjavítani.

- Húzza ki a szerszámot az elektromos hálózathoz, mielőtt elkezdi a beállítást, a tartozékok cseréjét vagy a karbantartást. Ez az intézkedés csökkenti a véletlen indítás veszélyét.

- A nem használt elektromos szerszámokat gyermekektől és illetéktelen személyektől távol tartsa. A tapasztalatlan felhasználók kezében lévő elektromos szerszámok veszélyesek lehetnek. Az elektromos

szerszámokat száraz és biztonságos helyen tárolja.

- Gondosan tartsa jó állapotban az elektromos szerszámokat. Rendszeresen ellenőrizze a mozgó alkatrészek beállítását és mobilitásukat. Ellenőrizze, hogy nem sérültek-e meg a védőburkolatok vagy más alkatrészek, amelyek veszélyeztethetik az elektromos kéziszerszám biztonságos működését. Ha a szerszám megsérült, újbóli használat előtt javíttassa meg. Sok sérülést az elektromos szerszámok nem megfelelő karbantartása okoz.
- Tartsa a vágószerszámokat élesen és tisztán. A megfelelően karbantartott és élezett szerszámok megkönnyítik a munkát, csökkentik a sérülésveszélyt, és jobban ellenőrizhető a velük végzett munka. A használati utasításban felsoroltaktól vagy az importőr által javasoltaktól eltérő tartozékok használata károsíthatja a szerszámot, és sérülést okozhat.
- Elektromos szerszámok, tartozékok, munkaeszközök stb. használja ezen utasításoknak megfelelően, és az adott elektromos kéziszerszámhoz előírt módon, figyelembe véve az adott munkakörülményeket és az elvégzett munka típusát. Ha a szerszámot nem rendeltetésszerűen használja, az veszélyes helyzetekhez vezethet.

## **5) AZ AKKUMULÁTOR SZERSZÁMOK HASZNÁLATA**

- Az akkumulátor behelyezése előtt győződjön meg arról, hogy a kapcsoló "0-off" állásban van. Az akkumulátor bekapcsolt szerszámba való behelyezése veszélyes helyzeteket okozhat.
- Az akkumulátor töltéséhez csak a gyártó által előírt töltőt használjon. Ha más típusú akkumulátorhoz töltőt használ, az megsérülhet és tüzet okozhat.
- Csak az adott szerszámhoz való akkumulátort használjon. Más akkumulátorok használata sérülést vagy tüzet okozhat.
- Ha az akkumulátort nem használja, tartsa távol fémtárgyaktól, például bilincsektől, kulcsoktól, csavaroktól és más apró fémtárgyaktól, amelyek az akkumulátor érintkezőinek a másikkal való csatlakozását okozhatják. Az akkumulátor rövidre zárása sérülést, égési sérülést vagy tüzet okozhat.
- Az akkumulátorokat óvatosan kezelje. Gondatlan kezelés esetén vegyi anyag távozhat az akkumulátorból. Kerülje a vele való érintkezést. Ha kapcsolatba kerül ezzel a vegyszerrel, mossa le az érintett területet folyó vízzel. Ha a vegyszer a szembe kerül, azonnal forduljon orvoshoz. Az akkumulátor vegyszerek súlyos sérüléseket okozhatnak.
- Az akkumulátort vagy a szerszámot nem szabad tűznek vagy túl magas hőmérsékletnek kitenni. Tűznek vagy 130°C feletti hőmérsékletnek való kitettség robbanást okozhat.
- Sérült vagy újjáépített akkumulátort vagy szerszámot nem szabad használni. A sérült vagy módosított akkumulátorok kiszámíthatatlanul viselkedhetnek, és tüzet, robbanást vagy sérülésveszélyt okozhatnak.

## **6) SZERVIZ**

- Az elektromos szerszámok szervizelését bízza szakképzett szerelőre. Csak azonos cserealkatrészek használhatók. Ezzel garantálja az elektromos kéziszerszám biztonságának megőrzését.

## **BISZTONSÁGI ELŐÍRÁSOK AZ AKKUMULÁTOROS BURKOLATVÁGÓHOZ**

- A készüléket nem használhatják olyan személyek (beleértve a gyermekeket is), akiknek fizikai, érzékszervi vagy szellemi fogyatékosága, vagy tapasztalatának és tudásának hiánya akadályozza a biztonságos használatát, ha nem felügyelet alatt állnak, vagy ha nem kaptak oktatást a készülék használatához. a biztonságukért felelős személy által. Tartsa szemmel a gyerekeket, hogy ne játsszanak a termékkel.
- Csak a gyártó által javasolt, nem szegmentált gyémánt vágókorongokat és tartozékokat használjon. Sérülésveszély áll fenn, ha más típusú gyémánt vágótárcsákat és tartozékokat használ. Győződjön meg arról, hogy a gyémánt vágótárcsa megfelel a "Műszaki paraméterek" részben megadott adatoknak.
- Soha ne használja az akkumulátoros cserépvágót, ha az bármilyen módon megsérült, vagy ha minden biztonsági eleme nincs felszerelve és nem működik.
- Győződjön meg arról, hogy a gyémánt vágótárcsát védőburkolat borítja.
- Soha ne távolítsa el az elválasztó éket. A gyémánt vágókorong és az osztóék közötti távolságnak legalább 5 mm-nek kell lennie.
- Rendszeresen ellenőrizze, hogy a gyémánt vágótárcsa nem repedt, sérült, deformálódott vagy kopott.

- Ne használjon repedt, sérült vagy deformálódott gyémánt vágókorongokat.
- Csak éles gyémánt vágókorongokat használjon.
- Ellenőrizze, hogy a gyémánt vágótárcsa szilárdan rögzítve van-e, és a forgásirány megfelel-e a készüléken feltüntetett forgásiránynak.
- A készülékkel való munka megkezdése előtt győződjön meg arról, hogy a gyémánt vágótárcsa megfelelő hűtése biztosított. Ügyeljen arra, hogy a gyémánt vágótárcsa alsó része kellően vízbe merüljön. Munka közben szükség szerint töltsön vizet a kádba.
- Csak akkor kezdje el a vágást, ha a gyémánt vágókorong elérte a szükséges fordulatszámot.
- Ne terhelje túl az akkumulátoros útburkoló marót, és hagyja, hogy a saját ütemében működjön. A burkolaton kívül semmilyen körülmények között ne vágjon más anyagot.
- Semmilyen körülmények között ne próbálja meg nagyon kis burkolatdarabokat levágni.
- A kerámialapok éles élei és töredékei könnyen vágásokat okozhatnak. Csempe vágásakor és kezelésekor használjon munkakesztyűt.
- Sérülésveszély a forgó vágótárcsa miatt! Tartsa a kezét a lehető legtávolabb a vágási területtől és a vágókorongtól.
- Soha ne álljon egyenes vonalban a vágótárcsával. Mindig maradjon a vágókorong oldalán. A visszarúgás során a munkadarab nagyobb sebességgel lökhet a vágókorong közvetlen vonalában álló személyek felé.
- Soha ne tegye a kezét a munkadarab alatti térbe. Ha a kezét a munkadarab alá helyezi, akkor véletlenül hozzáérhet a forgó vágókoronghoz. A vágótárcsa védőburkolata nem védheti meg Önt a tárcsától, ha a keze a munkadarab alatti térben van.
- Ne kísérelje meg eltávolítani a vágott anyagot, miközben a vágótárcsa forog. Ügyeljen arra, hogy a vágótárcsa a készülék kikapcsolása után még egy ideig forog.
- Soha ne vágjon nedvesen szárazvágásra tervezett vágótárcsákkal. Fennáll a veszélye, hogy a vágókés eltörik, és súlyosan megsérül a felhasználó.
- Soha ne csiszolja le a járdát a tárcsa oldalával, és ne próbálja sugárirányú vagy ívelt vágást. Ellenkező esetben a lemez megsérülhet vagy eltörhet.
- Csak akkor hagyja el a munkaterületet, ha az akkumulátorral működő útburkolati marót kikapcsolta, és a gyémántvágó tárcsa teljesen leállt. Soha ne próbálja nyomással leállítani a gyémánt vágókorongot.
- Bármilyen karbantartási munka előtt mindig kapcsolja ki az akkumulátoros burkolatvágót, és vegye ki belőle az akkumulátort.
- Ne használja az akkumulátoros csempevágót, amíg azt megfelelően össze nem szerelték.
- Működés közben ne végezzen a vágóasztalon olyan tevékenységet, amely nem kapcsolódik a készülék működéséhez.
- A munkahely elhagyása előtt kapcsolja ki az akkumulátoros csempevágót és tisztítsa meg a vágóasztalt.

## SZERELÉS

- **FIGYELMESZTETÉS! Ne helyezze be az akkumulátort a készülékbe, ha az nincs teljesen összeszerelve.**
- **Az akkumulátoros útburkolati maró használata előtt fel kell szerelni a gumilábakat, a gyémánt vágótárcsát, a vágótárcsa védőburkolatait és a párhuzamos ütközőt.**

### **A GYÉMÁNT VÁGÓKORONG ÖSSZESZERELÉSE (3. ÁBRA)**

- Távolítsa el a 45°-os ütközőrudat.
  - Lazítsa meg a csavart és az alátétet a vágótárcsa alsó védőburkolatáról
  - Emelje fel a vágótárcsa védőburkolatát.
  - Távolítsa el a vágótárcsa rögzítőanyagját és a külső karimát a tengelyről.
  - Szerelje fel a gyémánt vágótárcsát a belső karimára. Ezután szerelje vissza a külső karimát.
- Megjegyzés:** Győződjön meg arról, hogy a gyémánt vágókorong forgásiránya megegyezik a külső karimán jelölt nyíl irányával.
- Ezután helyezze vissza a rögzítő anyagát, és húzza meg erősen két csavarkulccsal (a csomag tartalmazza).
  - Helyezze vissza a vágótárcsa alsó védőburkolatát és rögzítse csavarral.
  - Szerelje vissza a 45°-os ütközőrudat.

#### **A FELSŐ KERET ÉS OSZTÓ ÉK SZERELÉSE (4. ÁBRA)**

- Csavarja ki a csavarokat a vágóasztalról.
- Helyezze az osztóéket a felső védőburkolattal a megfelelő helyre a vágóasztalon.
- A felső védőburkolattal ellátott osztóéket csavarok segítségével rögzítse a vágóasztalhoz.

**Megjegyzés:** A csavarok meghúzása előtt győződjön meg arról, hogy az elválasztó ék a gyémánt vágókorong közepére mutat.

#### **AZ AKKUMULÁTOR ÖSSZESZERELÉSE ÉS LESZERELÉSE (5. ÁBRA)**

- Mielőtt behelyezi az akkumulátort a készülékbe, győződjön meg arról, hogy a BE/KI kapcsoló "OFF" állásban van.
- Hajtsa le a vízálló fedelet, és helyezze be az akkumulátort a készülékbe a képen látható irányban. Ezután hajtsa le a vízálló fedelet.
- Hajtsa le a vízálló fedelet az akkumulátor eltávolításához. Ezután nyomja meg a kioldó gombot, és hátrafelé húzva vegye ki az akkumulátort a készülékből.

#### **A PÁRHUZAMOS MEGÁLLÓ SZERELÉSE (6. ÁBRA)**

- Csavarja ki a rögzítőcsavarokat a párhuzamos ütköző mindkét végén, majd csúsztassa a párhuzamos ütközőt a vágóasztalra a vágótárcsával párhuzamosan.
- Rögzítse a párhuzamos ütközőt a vágóasztalhoz a rögzítőcsavarokkal. Még ne húzza meg teljesen a rögzítőcsavarokat.
- Állítsa be a kívánt távolságot.
- A beállított távolság a vonalzó alapján leolvasható.
- Az óramutató járásával megegyező irányba forgatva húzza meg a rögzítőcsavarokat.

#### **A FERDE MÉRLEG SZERELÉSE (7. ÁBRA)**

- A párhuzamos ütköző felszerelése után lehetőség van rá egy ferde mérleget rögzíteni, amely a párhuzamos ütköző után előre-hátra mozgatható.
- Lazítsa meg a rögzítőcsavart és állítsa be a kívánt ferde szöveget. Rögzítse a rögzítőcsavart.

#### **VÍZTARTÁLY (8. ÁBRA)**

- Töltse fel a víztartályt tiszta vízzel. A gyémánt vágótárcsa legfeljebb 1/4-ét merítse vízbe.
- A vágás befejezése után vegye le a víztartály kupakját és engedje le a vizet.

**Megjegyzés:** A kupak túlfolyás elleni védelemként is szolgál, ha a tartály túlságosan tele van vízzel, a víz kifolyik.

**FIGYELMESZTETÉS! NE ADJON A VÍZHEZ VEGYI TISZTÍTÓSZEREKET.**

### **HASZNÁLAT**

#### **A 45°-OS LEÁLLÍTÓLÉC BEÁLLÍTÁSA (9. ÁBRA)**

- Emelje fel a 45°-os ütközőrudat, és helyezze a fogantyúkat a vágóasztal megfelelő furataiba.
- Vágás előtt győződjön meg arról, hogy az ütközőrúd biztonságosan reteszelve van.

#### **BEKAPCSOLÁS ÉS KIKAPCSOLÁS (10. ÁBRA)**

- Az akkumulátoros cserépvágót a kapcsoló "I" állásba kapcsolásával kapcsolja be.
- Kapcsolja ki az akkumulátoros járdavágót a kapcsoló "O" állásba kapcsolásával.

**FIGYELMESZTETÉS! A VÁGÁST CSAK AKKOR KEZDJE EL, HA A GYÉMÁNT VÁGÓKÉSE ELÉRTE A SZÜKSÉGES SEBESSÉGET.**

**FIGYELMESZTETÉS! A GYÉMÁNT VÁGÓKÉSE AZ AKKUMULÁTOROS KÖRNYÉKVÁGÓ KIKAPCSOLÁSA UTÁN NÉHÁNY MÁSODPERCIG TOVÁBB FORGAN. VÁRJA MEG, MÍG A GYÉMÁNT VÁGÓKEREK TELJESEN LEÁLLNAK, MIELŐTT A VÁGÁSI ANYAGOT ELTÁVOLÍTTJA.**

#### **HOSSZÚ METSZÉSEK VÉGREHAJTÁSA (11. ÁBRA)**

- A párhuzamos ütközővel állítsa be a kívánt vágásszélességet.



- Kapcsolja be az akkumulátoros burkolatvágót, és hagyja teljesen járni a gyémánt vágótárcsát.
- Helyezze a vágni kívánt csempét a vágóasztalra, és egyenletesen mozgassa a gyémánt vágókorong mentén.
- Kapcsolja ki az akkus burkolatvágót.

### **FERDE VÁGÁSOK VÉGREHAJTÁSA (12. ÁBRA)**

- Emelje fel a 45°-os ütközőrudat.
- A vágást ugyanúgy végezze el, mint a hosszanti vágásnál.
- Belső vagy külső ferde vágás végezhető a munkadarab felfelé vagy lefelé forgatásával.

### **GÉR VÁGÁSOK KÉSZÍTÉSE (13. ÁBRA)**

- Állítsa be a kívánt ferde szöveget.
- A párhuzamos ütközővel állítsa be a kívánt vágásszélességet.
- Kapcsolja be az akkumulátoros burkolatvágót, és hagyja teljesen járni a gyémánt vágótárcsát.
- Helyezze a vágni kívánt csempét a vágóasztalra, és egyenletesen mozgassa a gyémánt vágókorong mentén.
- Kapcsolja ki az akkus burkolatvágót

### **A GYÉMÁNT VÁGÓKÉS ELLENŐRZÉSE ÉS CSERÉJE (14. ÁBRA)**

**FIGYELMESZTETÉS:** A gyémánt vágókorong ellenőrzésének vagy cseréjének megkezdése előtt győződjön meg arról, hogy az akkumulátoros csempevágó ki van kapcsolva, és az akkumulátort eltávolította a készülékből.

- Csak a gyártó által ajánlott gyémánt vágótárcsákat és tartozékokat használjon. Sérülésveszély áll fenn, ha más típusú gyémánt vágótárcsákat és tartozékokat használ. Győződjön meg arról, hogy a gyémánt vágótárcsa megfelel a "Műszaki paraméterek" részben megadott adatoknak.
- Ne használjon repedt, sérült vagy deformálódott gyémánt vágókorongokat.
- Csak éles gyémánt vágókorongokat használjon.
- Ellenőrizze, hogy a gyémánt vágótárcsa szilárdan rögzítve van-e, és a forgásirány megfelel-e a készüléken feltüntetett forgásiránynak.

### **Postup pre výmenu diamantového rezného kotúča:**

- Távolítsa el a 45°-os ütközőrudat.
- Lazítsa meg a csavart és az alátétet a vágótárcsa alsó védőburkolatáról.
- Emelje fel a vágótárcsa védőburkolatát.
- Távolítsa el a vágókorong rögzítő anyáját, a külső karimát és a gyémánt vágókorongot a tengelyről.
- Szerelje fel az új gyémánt vágókorongot a belső karimára. Ezután szerelje vissza a külső karimát.

**Megjegyzés:** Győződjön meg arról, hogy a gyémánt vágókorong forgásiránya megegyezik a külső karimán jelölt nyíl irányával.

- Ezután helyezze vissza a rögzítő anyát, és húzza meg erősen két csavarkulccsal (a csomag tartalmazza).
- Helyezze vissza a vágótárcsa alsó védőburkolatát és rögzítse csavarral.
- Szerelje vissza a 45°-os ütközőrudat.

## KARBANTARTÁS

- Bármilyen ellenőrzés vagy karbantartás megkezdése előtt kapcsolja ki a készüléket és vegye ki belőle az akkumulátort.
- Minden használat után alaposan tisztítsa meg az akkumulátoros csempevágót. Ha a szennyeződés nem távolítható el, használjon szappanos vízzel megnedvesített puha rongyot. Soha ne használjon tisztítószereket vagy oldószereket, például benzint, alkoholt, ammóniát stb.! Ezek az oldószerek károsíthatják a termék műanyag részeit.
- Rendszeresen ellenőrizze készülékét, és ha azt tapasztalja, hogy egyes részei elhasználódtak vagy sérültek, saját biztonsága érdekében cserélje ki azokat. A gép kopott vagy sérült részeit csak hivatalos szervizben lehet cserélni, vagy az eladó gondoskodik a cseréről.
- Győződjön meg arról, hogy eredeti Warcraft alkatrészeket használ.

## KÖRNYEZETVÉDELEM



Az áthúzott hulladékgyűjtő tartály szimbólum a termékeken vagy a kísérő dokumentumokban azt jelenti, hogy a használt elektromos és elektronikai termékeket nem szabad a normál kommunális hulladékhoz adni. A megfelelő ártalmatlanítás, hasznosítás és újrahasznosítás érdekében ezeket a termékeket szállítsa a kijelölt gyűjtőhelyekre, ahol ingyenesen átveszik azokat. Alternatív megoldásként egyes országokban visszaküldheti termékeit a helyi kiskereskedőnek, ha egyenértékű új terméket vásárol. A termék megfelelő ártalmatlanításával hozzájárul az értékes természeti erőforrások megőrzéséhez, és segít megelőzni a környezetre és az emberi egészségre gyakorolt lehetséges negatív hatásokat, amelyek a nem megfelelő hulladékkezelésből származhatnak. További részletekért forduljon a helyi hatósághoz vagy a legközelebbi gyűjtőhelyhez. Az ilyen típusú hulladékok szakszerűtlen ártalmatlanítása a nemzeti előírásoknak megfelelően bírságot vonhat maga után.

# WORCRAFT

POWER TOOLS

## Garancialevél/Warranty

Modellszám:	Eladás dátuma:	Eladó aláírása és pecsétje:

Ügyfél neve (cég neve):	Ügyfél címje (Cég címje):

<b>Az ügyfél az aláírásával megerősíti, hogy a készüléket bemutatták és elmagyarázták neki, hogy ismeri a gép üzemeltetésére és használatára vonatkozó utasításokat, valamint hogy a készülék teljesen volt neki kiadva.</b>	Ügyfél aláírása:

## Jegyzések a panszokról – jótálási javítások

A panasz elfogadásának dátuma:	A panasz befejezésének dátuma:	A panasz száma:	Aláírás az átvett jótálási javításról (Jegyzések a jogosulatlan panszról)	Serviztechnikus pecsétje:

### Jótállás feltételek

- A szállító biztosítja a termék jótálását amely szerepel a garancialevelen a feltétellel, hogy a használat és tárolás összhangban lesz a feltételekkel és normákkal, valamint a használati utasítással. A garanciaidő az értékesítés időpontjától kezdődik.  
A jótálási idő a töltőkre 12 hónap.
- A kiterjesztett garanciát 5 éves időszakra nyújtják a feltétellel, hogy a termék bevan írva a hoszab garancia termékek listájára, az utolsó használó a vevő, es nemlesz használva kereskedelmi célokra. A kiterjesztett jótállás rendszeres szervizellenőrzést igényel a szállító hivatalos szervizközpontjában.
- A garancia időtartama meghosszabbodik a termék garanciális idejével mikor a szervizközpontba volt javításba, és a jótállási lapon felvann jegyezve ez az idő. A jótállási igényt a fogyasztó igényelheti egy hivatalos szervizközpontban, a mellékelt "A" szervizközpont lista szerint. A "B" szervizközpontokba csak ojan termékeken végeznek javításokat amelyeket ott adtak ell. A szervizközpontok listáját rendszeresen frissítik a gyártók és az import oldalon: [www.strendpro.sk](http://www.strendpro.sk).
- A Szervizközpontnak a törvényi határidőn belül jótálási javítást kell biztosítania. A panaszkezelés törvényes határideje a panasz kézhezvételét követő napon kezdődik
- Az ingyenes garanciális javítás nem alkalmazható a termék helytelen használatából eredő hibákra, az üzemeltetési utasítás okal elentétben, a nem megfelelő kezelésének, a gép mechanikai károsodásra, az általános mechanikai károsodásra amely általános használatkor keletkezik, az üzemeltető helytelen használatára, természeti katasztrófaéknál, a termékkel való illetéktelen beavatkozásnál, a nem megfelelő pótalkatrészek használatánál a nem megfelelő tüzelőanyag használatnál és a látszólagos gépi túlterhelés következtében fellépő hibáknál a felső teljesítmény határ folyamatos túllépése miatt. Az üzemeltető által kezelhető, és a használati utasításban felsorolt tisztítási, karbantartási, gondoskodás és a beállítási munkák nem tartoznak a jótállás hatálya alá.
- Az alkatrészek kopásának elsősorban ojan alkatrészek kopása érhető mind: minden forgó és mozgó alkatrész, vágó rész és burkolat, kapcsok és ékek, fogaskerekek és ékszíjak, láncos fogaskerekek, súrlódás és tengelykapcsoló súrlódó felületek, gumiabroncs futófelületek és rutinszerű karbantartási alkatrészek, mint például: , hidraulikus és olajsűrűk, gyújtógyertyák, olaj- és hűtőfolyadék-kazetták
- A kiterjesztett garanciából kivannak hagyva olyan gépek és berendezések mentesített részeit, amelyeknél az adott gyártó rövidebb garanciát nyújt, mint maga a termék gyártója. Ez a kategória magában foglalja: akkumulátorok, izzók és hasonlók
- A garancia alá tartozó igények igénybevételéhez való jog a termék tulajdonosa, feltéve hogy ezt legkésőbb a jótállási időszak utolsó napján teszi meg.
- A követelések feldolgozása a Polgári Törvénykönyv és a Fogyasztóvédelmi Törvény vonatkozó rendelkezéseinek megfelelően történik.
- A meghosszabbított 5 éves garanciális feltételeknek megfelelő szervizellenőrzést csak rendszeres időközönként, a szállító hivatalos szervizközpontjában lehet elvégezni, és az egyes vizsgálatok közötti időszak nem haladhatja meg a 12 hónapot. Az első szervizvizsgálatot legkésőbb a termék értékesítésének napjától számított 12 hónapon belül kell elvégezni. A szervizvizsgálatokat a naptári év utolsó három és első két hónapjában szervizközpontok végzik. Minden szervizvizsgálatot fel kell jegyezni a jótállási jegyen a szervizközpont ellenőrzésének, aláírásának és bélyegzőjének dátumával. A szervizvizsgálat a gyártó által ajánlott gépellőrzést, a patronok és szűrők cseréjét, a kopott és sérült alkatrészek cseréjét, amelyek a más alkatrészek károsodását, kopását és a gép beállítását érinthetik. A szolgáltatási ellenőrzést és a felhasznált anyagot egy érvényes kiszolgálóközponti árlista szerint kell kiszámítani.

A panasz benyújtásakor a panaszolt köteles benyújtani egy tiszta és teljes terméket, a vásárlás igazolását, vagy egy kitöltött és megerősített garanciajegyet a panaszra. A kiterjesztett garancia esetén a szervizvizsgálatok és az egyes tőrak adozási dokumentumait rögzítik.  
Ha a garanciális kártyán a meghosszabbított garanciális feltételek egyikének sem felel meg, a termék 2 év garanciát vállal.

**A JÓTÁLLÁSON BELÜLI ÉS JÓTÁLLÁSON KÍVÜLI SZERVIZT A GYÁRTÓ FELHATALMAZOTT KÉPVISELŐJE VÉGI**

A gyártó felhatalmazott képviselője: Slovakia Trend Export-Import s.r.o., Michalovská 87/1414, 073 01 Sobrance

Fax: (056) 652-2329 Tel: 0915 392 687 E-mail: [servis@slovakia-trend.sk](mailto:servis@slovakia-trend.sk)

# FERĂSTRĂU PENTRU ȚIGLĂ FĂRĂ FIR

## UTILIZARE INTENȚIONATĂ

Ferăstrăul pentru gresie și faianță este conceput pentru plăci de dimensiuni mici și medii (glazurate, ceramice sau similare). Lemnul și metalul nu trebuie să fie tăiate cu acesta. Acest aparat este destinat să fie utilizat împreună cu apă. Echipamentul este conceput pentru a fi utilizat de adulți. Tinerii cu vârsta sub 16 ani au voie să utilizeze echipamentul numai sub supraveghere. Producătorul nu este răspunzător pentru daunele cauzate de utilizarea în alte scopuri decât cele prevăzute sau de utilizarea incorectă.

## Domeniul de aplicare a livrării ( Fig. 1)

Stimate client,

Vă mulțumim foarte mult pentru că ați ales produsele noastre. Vă rugăm să verificați dacă articolul este complet, așa cum este specificat în volumul de livrare. În cazul în care lipsesc piese, vă rugăm să contactați centrul nostru de service sau punctul de vânzare.

Articolul nr.	Descrierea articolului	Cantitate	Articolul nr.	Descrierea articolului	Cantitate
1	Corpul ferăstrăului pentru gresie	1	5	Capac de protecție a lamei	1
2	Gard de ghidare paralelă	1	6	Manual de instrucțiuni	1
3	Pânza de ferăstrău		7	Cheie cu lamă	2
4	Etalon de calibrare	1			

Pericol! Echipamentul și materialul de ambalare nu sunt jucării. Nu lăsați copiii să se joace cu pungii de plastic, folii sau piese mici. Există pericol de înghițire sau sufocare!

## SPECIFICAȚII TEHNICE

Model	CTS-S20Li (Z0E-ZP-110Li)	Clasa de protecție	IPX4
Tensiune	20Vd.c.	Clasa de izolare	III
Viteza roții de antrenare	3800 /min	Baterie recomandată	CLB-20V-4.0/ CLB-20V-4.0H
Dimensiunea lamei	Φ110xΦ22.2mm	Nivelul presiunii sonore	LpA=97dB(A), K=3 dB(A)
Adâncimea maximă de tăiere	24mm@0° / 16mm@45°	Nivelul de putere acustică	LwA=106dB(A), K=3 dB(A)
Dimensiunea tabelului	365x390mm	Greutate (fără baterie)	3.3kg











## INFORMAȚII PRIVIND ZGOMOTUL/VIBRAȚIILE

Nivelul de vibrații indicat în această fișă de informații a fost măsurat în conformitate cu un test standardizat prezentat în EN 62841 și poate fi utilizat pentru a compara un instrument cu altul. Acesta poate fi utilizat pentru o evaluare preliminară a expunerii.

Nivelul declarat al emisiilor de vibrații reprezintă principalele aplicații ale sculei. Cu toate acestea, dacă scula este utilizată pentru diferite aplicații, cu diferite accesorii sau scule de inserție sau dacă este prost întreținută, emisiile de vibrații pot fi diferite. Acest lucru poate crește semnificativ nivelul de expunere pe întreaga perioadă de lucru.

O estimare a nivelului de expunere la vibrații ar trebui să ia în considerare, de asemenea, momentele în care unealta este oprită sau în care este în funcțiune, dar nu își desfășoară efectiv activitatea. Acest lucru poate reduce semnificativ nivelul de expunere pe întreaga perioadă de lucru. Identificați măsuri de siguranță suplimentare pentru a proteja operatorul de efectele vibrațiilor, cum ar fi: întreținerea sculei și a accesoriilor, menținerea mâinilor calde, organizarea modelelor de lucru.

## EXPLICAREA SIMBOLURILOR

	Atenție!		Dezasamblați pachetul de baterii înainte de întreținere.
	Citiți manualul.		Purtați mănuși de lucru.
	Purtați protecție pentru ochi		Purtați protecție pentru urechi
	Purtați pantofi de siguranță antiderapanți		Purtați protecție respiratorie
	Risc de rănire din cauza sculei rotative! Țineți mâinile la distanță		Folosiți numai discuri de tăiere cu diamant cu o margine continuă

	Aparatele electrice nu trebuie aruncate împreună cu deșeurile menajere.		Nu folosiți aparatul pe ploaie și nu îl lăsați în aer liber când plouă.
---	---	---	---

## ELEMENTE DE PRODUS (Fig. 2)

1	Buton de blocare a calibratorului de submăsurii	6	Comutator ON/OFF	11	Capacul lamei
2	Gard de ghidare paralelă	7	Rigla de ghidare	12	Dopul rezervorului de apă
3	Etalon de calibrare	8	Lama de diamant	13	Capac impermeabil
4	45° tabel gard de masă	9	Protecție pentru lamă	14	Baterie (opțional)
5	Butonul de blocare a gardului paralel	10	Suport de protecție a lamei		

## SIGURANȚĂ

### Avertismente generale de siguranță pentru uneltele electrice



**Citiți toate avertismentele de siguranță și toate instrucțiunile.**

Nerespectarea avertismentelor și a instrucțiunilor poate duce la șocuri electrice, incendii și/sau vătămări grave.

**Păstrați toate avertismentele și instrucțiunile pentru referințe ulterioare.**

Termenul "unealtă electrică" din avertismente se referă la unealta electrică cu alimentare principală (cu fir) sau la unealta electrică cu baterii (fără fir).

### Siguranța zonei de lucru

- Păstrați zona de lucru curată și bine luminată. Zonele dezordonate sau întunecate invită la accidente.
- Nu folosiți scule electrice în atmosfere explozive, cum ar fi în prezența unor lichide, gaze sau praf inflamabile. Uneltele electrice creează scântei care pot aprinde praful sau fumul.
- Țineți copiii și trecătorii la distanță în timp ce folosiți o unealtă electrică. Distragerile vă pot face să pierdeți controlul.

### Siguranța electrică

- Ștecherul sculelor electrice trebuie să se potrivească cu priza. Nu modificați niciodată fișa în niciun fel. Nu utilizați niciun fel de fișe adaptoare cu uneltele electrice cu împământare (cu împământare). Ștecherile nemodificate și potrivirea prizelor va reduce riscul de electrocutare.
- Evitați contactul corpului cu suprafețele împământate sau legate la pământ, cum ar fi țevile, radiatoarele, cuptoarele și frigiderul. Există un risc crescut de șoc electric dacă corpul dumneavoastră este legat la pământ sau împământat.
- Nu expuneți uneltele electrice la ploaie sau la condiții umede. Apa care intră într-o unealtă electrică va crește riscul de electrocutare.
- Nu abuzați de cablu. Nu utilizați niciodată cablul pentru a transporta, trage sau deconecta scula electrică. Țineți cablul departe de căldură, ulei, margini ascuțite și piese în mișcare. Cablurile deteriorate sau încurcate cresc riscul de electrocutare.
- Atunci când folosiți o unealtă electrică în aer liber, utilizați un prelungitor adecvat pentru utilizare în aer liber. Utilizarea unui cablu adecvat pentru utilizare în exterior reduce riscul de electrocutare.
- În cazul în care este inevitabil să folosiți o unealtă electrică într-o locație umedă, utilizați o sursă de alimentare protejată de un dispozitiv de curent rezidual (RCD). Utilizarea unui RCD reduce riscul de electrocutare.

### Siguranța personală

- Rămâneți în alertă, urmăriți ceea ce faceți și folosiți bunul simț atunci când folosiți o unealtă electrică. Nu utilizați o unealtă electrică în timp ce sunteți obosit sau sub influența drogurilor, alcoolului sau a medicamentelor. Un moment de neatenție în timp ce folosiți uneltele electrice poate duce la vătămări corporale grave.
- Utilizați echipament de protecție personală. Purtați întotdeauna protecție pentru ochi. Echipamentul de protecție, cum ar fi masca de protecție împotriva prafului, pantofii de siguranță antiderapanți, cască de protecție sau protecția auditivă utilizată în condiții adecvate va reduce vătămrile corporale.
- Preveniți pornirea neintenționată. Asigurați-vă că întrerupătorul este în poziția oprit înainte de a conecta la sursa de alimentare și/sau la pachetul de baterii, de a ridica sau de a transporta unealta. Transportarea uneltelor electrice cu degetul pe întrerupător sau alimentarea cu energie a uneltelor electrice care au întrerupător pornit

invită la accidente.

- Îndepărtați orice cheie sau cheie de reglare înainte de a porni scula electrică. O cheie sau o cheie lăsată atașată la o parte rotativă a sculei electrice poate duce la vătămări corporale.
- Nu exagerați. Păstrați în permanență o poziție corectă și echilibrul. Acest lucru permite un control mai bun al sculei electrice în situații neprevăzute.
- Îmbrăcați-vă corespunzător. Nu purtați haine largi sau bijuterii. Țineți-vă părul, hainele și mănușile la distanță de piesele în mișcare. Hainele largi, bijuteriile sau părul lung pot fi prinse în piesele în mișcare.
- Depozitați uneltele electrice nefolosite la îndemâna copiilor și nu permiteți persoanelor care nu sunt familiarizate cu scula electrică sau cu aceste instrucțiuni să utilizeze scula electrică. Uneltele electrice sunt periculoase în mâinile unor utilizatori neinstruiți.
- Întrețineți uneltele electrice. Verificați dacă nu există probleme de nealiniere sau de legare a pieselor mobile, dacă piesele sunt rupte și orice altă condiție care poate afecta funcționarea sculei electrice. Dacă este deteriorată, reparați scula electrică înainte de utilizare. Multe accidente sunt cauzate de uneltele electrice prost întreținute.
- Păstrați uneltele de tăiere ascuțite și curate. Uneltele de tăiere întreținute corespunzător, cu muchii de tăiere ascuțite, sunt mai puțin susceptibile de a se bloca și sunt mai ușor de controlat.
- Utilizați scula electrică, accesoriile și biții de scule etc. în conformitate cu aceste instrucțiuni, ținând cont de condițiile de lucru și de lucrările care urmează să fie efectuate. Utilizarea sculei electrice pentru operațiuni diferite de cele prevăzute ar putea duce la o situație periculoasă.

### Utilizarea și manipularea sculei electrice fără fir

- Încărcați o unitate de baterii reîncărcabile folosind numai încărcătorul recomandat de producător. Încărcătoarele sunt adesea concepute pentru un anumit tip de unitate de baterii reîncărcabile. Există pericol de incendiu dacă se utilizează alte tipuri de unități de baterii reîncărcabile.
- Numai unitățile de baterii reîncărcabile furnizate trebuie să fie utilizate cu o unealtă electrică. Utilizarea altor unități de baterii reîncărcabile poate duce la pericol de rănire sau de incendiu.
- Când nu sunt utilizate, depozitați încărcătoarele reîncărcabile. Unitățile de baterii departe de agrafe de hârtie, monede, chei, cuie, șuruburi sau alte obiecte metalice mici care ar putea provoca o suprapunere a contactelor. Scurtcircuitarea contactelor unei unități de baterii reîncărcabile poate duce la deteriorarea termică sau la incendiu.
- Fluidele se pot scurge din unitățile de baterii reîncărcabile dacă acestea sunt utilizate în mod necorespunzător. Dacă se întâmplă acest lucru, evitați contactul cu fluidul. Dacă are loc contactul, spălați zona afectată cu apă. Solicitați ajutor medical suplimentar dacă vă intră lichid în ochi. Scurgerea lichidului din baterii poate provoca iritații sau arsuri ale pielii.

### Servie

- Asigurați-vă că scula electrică este reparată de o persoană calificată care utilizează numai piese de schimb identice. Acest lucru va asigura menținerea siguranței sculei electrice.

### Recomandări pentru manipularea optimă a bateriei

- **Asigurați-vă că întrerupătorul este în poziția oprit înainte de a introduce pachetul de baterii.** Introducerea pachetului de baterii în mașinile care au comutatorul pornit poate provoca accidente.
- **Utilizați numai acumulatori WORCRAFT destinați în mod**

**special pentru aparat.** Utilizarea oricărui alte pachete de baterii poate crea un risc de rănire și de incendiu.

● **Nu deschideți bateria.** Pericol de scurtcircuit. **Protejați bateria împotriva căldurii, de ex. împotriva luminii solare intense continue, a focului, a apei și a umidității.** Pericol de explozie.

● **În caz de deteriorare și utilizare necorespunzătoare a bateriei, pot fi emiși vapori. Aerisiți zona și solicitați ajutor medical în caz de reclamații.** Vaporii pot irita sistemul respirator.

● **Utilizați bateria numai împreună cu produsul dumneavoastră.** Numai această măsură protejează bateria împotriva unei suprasarcini periculoase.

● **Bateria poate fi deteriorată de obiecte ascuțite, cum ar fi cuie sau șurubelnițe, sau de o forță aplicată din exterior.** Se poate produce un scurtcircuit intern și bateria poate arde, scoate fum, exploda sau se poate supraîncălzi.

● **Nu scurtcircuitați bateria.** Există pericol de explozie.

● Protejați bateria împotriva umezelii și a apei.

● Depozitați bateria numai într-un interval de temperatură cuprins între -20 °C și 50 °C. De exemplu, nu lăsați bateria în mașină în timpul verii.

● Curățați ocazional fantele de aerisire ale bateriei folosind o perie moale, curată și uscată.

#### **Avertismente de siguranță pentru încărcătoarele de baterii**

● Nu permiteți niciodată copiilor, persoanelor cu limitări fizice, senzoriale sau mentale sau cu o lipsă de experiență și/sau cunoștințe și/sau persoanelor care nu sunt familiarizate cu aceste instrucțiuni să utilizeze încărcătorul de baterii. Reglementările locale pot restricționa vârsta operatorului.

● **Supravegheați copiii în permanență.** Acest lucru va asigura faptul că copiii nu se joacă cu încărcătorul de baterii.

● **Păstrați încărcătorul de baterii departe de ploaie sau umiditate.** Pătrunderea apei în încărcătorul de baterii crește riscul unui șoc electric.

● **Păstrați încărcătorul curat.** Contaminarea poate duce la pericolul unui șoc electric.

● **Înainte de fiecare utilizare, verificați încărcătorul de baterii.**

**Dacă se detectează deteriorări, nu utilizați încărcătorul de baterii. Nu deschideți niciodată singur încărcătorul de baterii. Toate reparațiile trebuie să fie efectuate de către Centrul de service.**

Încărcătoarele de baterii și cablurile USB deteriorate cresc riscul de risc al unui șoc electric.

● **Nu folosiți încărcătorul de baterii pe suprafețe inflamabile (de exemplu, hârtie, textile etc.) sau în împrejurimi inflamabile.**

Încălzirea încărcătorului de baterii în timpul procesului de încărcare poate reprezenta un pericol de incendiu.

● **Deteriorarea mașinii poate cauza emiterea de vapori. Aerisiți zona și solicitați asistență medicală în caz de disconfort.** Vaporii pot irita sistemul respirator.

#### **Avertismente speciale de siguranță pentru ferăstrăul pentru țiglă**

- Acest aparat nu este destinat utilizării de către persoane (inclusiv copii) cu capacități fizice, senzoriale sau mentale reduse, sau cu lipsă de experiență și cunoștințe, cu excepția cazului în care au fost supravegheați sau instruiți cu privire la utilizarea aparatului de către o persoană responsabilă pentru siguranța lor.

- Se poate utiliza numai un disc de tăiere cu diamant cu jantă continuă cu Ø110 x Ø22,2 mm.

- Copiii mici trebuie supravegheați pentru a se asigura că nu se joacă cu aparatul.

- Asigurați-vă că lama de tăiere este corect protejată de apărătoare.

- Nu îndepărtați niciodată suportul de protecție. Distanța dintre lama de tăiere și suportul de protecție de siguranță nu trebuie să depășească 5 mm.

- Nu utilizați lame de tăiere îndoite, deformatate sau deteriorate în alt mod.

- Nu utilizați lame de tăiere care nu respectă specificațiile din acest manual.

- Nu începeți niciodată să tăiați dale înainte ca mașina să atingă viteza maximă.

- Nu încercați niciodată să tăiați piese de lucru extrem de mici.

- Nu părăsiți zona de lucru decât după ce mașina a fost oprită și discul de tăiere s-a oprit complet.

- Nu încercați niciodată să opriți lama de tăiere prin exercitarea unei presiuni pe partea laterală a acesteia.

- Scoateți întotdeauna aparatul din priză înainte de a efectua orice operațiune de întreținere.

- Nu utilizați aparatul înainte de a fi complet asamblat și instalat conform instrucțiunilor.

- Nu efectuați nicio activitate de proiectare, asamblare sau construcție pe masă în timp ce mașina este pornită.

- scoateți bateria din mașină și curățați masa înainte de a părăsi zona de lucru.

- Aveți grijă ca alegerea discurilor diamantate să fie adecvată pentru materialul care urmează să fie tăiat.

- Defecțiunile mașinii, inclusiv protecțiile sau discurile diamantate, trebuie raportate imediat ce sunt descoperite. Nu utilizați niciodată mașina fără ca apărătoarea să fie în poziție.

- Dimensiunea maximă a piesei de lucru trebuie să fie de 1 m<sup>2</sup>.

- Această mașină de tăiat țiglă trebuie utilizată în condiții ambiante limitate (între 15°C și 30°C).

- Marginile ascuțite și așchiile din plăcile ceramice pot provoca cu ușurință tăieturi. Purtați mănuși de lucru pentru manipulare și în timpul tăierii plăcilor.

- Țineți mâinile departe de zona de tăiere și de lamă.

- Păstrați-vă corpul poziționat de o parte și de alta a lamei, dar nu în linie cu lama. Un recul ar putea face ca unealta să sară înapoi.

- Nu ajungeți sub piesa de lucru. Apărătoarea nu vă poate proteja de lama aflată sub piesa de lucru.

- Nu încercați să îndepărtați materialul tăiat atunci când lama se rotește. Rețineți că lama va continua să se rotească pentru o perioadă de timp după ce motorul este oprit.

- Nu tăiați niciodată în mediu umed cu lame concepute pentru tăierea uscată. Există pericolul de rupere a lamei și de vătămare corporală gravă.

- Discurile diamantate nu taie materialul, ci îl macină pentru a efectua o acțiune de tăiere. Nu introduceți lama în gresie/masonerie mai repede decât poate șlefui lama.

- Nu șlefuiți niciodată o țiglă folosind partea laterală a lamei și nu încercați să faceți tăieturi cu rază sau curbe. Acest lucru va deteriora lama și ar putea provoca fracturarea acesteia.

- Purtați echipament individual de protecție adecvat atunci când este necesar, acesta ar putea include protecție auditivă pentru a reduce riscul de pierdere a auzului, protecție respiratorie pentru a reduce riscul de inhalare a prafului nociv, purtați mănuși atunci când manipulați discuri diamantate și materiale brute.

**Purtați căști pentru urechi**

**Purtați ochelari de protecție**

**Purtați o mască de respirație**

**Purtați mănuși**

## **INSTALARE ȘI OPERARE**



**AVERTISMENT! Nu introduceți bateria înainte ca fierăstrăul de țiglă să fie complet asamblat.**

### **ASAMBLARE**

Înainte de a utiliza ferăstrăul de tăiat gresie, trebuie instalate picioarele de cauciuc, lama diamantată, protecția lamei și gardul paralel.

#### **Montarea discului diamantat (fig.3)**

1. Îndepărtați masa cu gard de 45°.
2. Îndepărtați șurubul și șaiba de pe apărătoarea lamei.
3. Ridicați capacul lamei din creștătura sa.
4. Îndepărtați piulița lamei și scoateți flageola de pe ax.
5. Așezați discul diamantat pe ax, astfel încât acesta să se alinieze în mod central pe flageolul interior. Apoi, așezați flanșa exterioară pe fus.

**Notă:** Asigurați-vă că direcția de rotație a lamelelor corespunde săgeții marcate pe flanșa exterioară.

6. Apoi, cu ajutorul celor două chei furnizate, strângeți bine piulița

3. axului.
4. Puneți înapoi capacul lamei, aliniați cu atenție creștătura de pe capacul lamei cu proeminența de pe corpul ferăstrăului.
5. Fixați șurubul la loc.
6. Puneți la loc masa de 45°.

#### **Montarea protecției lamei (fig. 4)**

1. Îndepărtați șurubul de pe masă.
2. Puneți ansamblul de protecție a lamei pe masă cu suportul în L pe locaș.
3. Înșurubați înapoi șurubul și strângeți-l.

NOTĂ: Asigurați-vă că suportul de protecție a lamei este aliniat la centrul lamei diamantate înainte de a o strânge.

#### Montarea pachetului de baterii (fig. 5)

**AVERTISMENT!** Înainte de a monta pachetul de baterii, asigurați-vă că întrerupătorul este în poziția "OFF".

1. Ridicați capacul rezistent la apă al bateriei.
2. Introduceți pachetul de baterii și apoi rabatați capacul rezistent la apă.

#### Reglarea ghidajului paralel (fig.6)

1. Slăbiți butoanele de blocare a gardului paralel de la ambele capete și așezați gardul paralel pe masa de lucru. Asigurați-vă că acesta este paralel cu lama. Utilizați rigla de ghidare pentru a vă ajuta să obțineți lățimea de tăiere dorită.
2. Fixați gardul paralel în poziție cu ajutorul butoanelor de blocare a gardului paralel.

#### Reglarea ghidajului unghiului (fig.7)

1. După ce ghidajul paralel a fost fixat la locul său, ghidajul de tăiere în unghiuri poate fi fixat pe acesta. Ghidul de tăiere în unghiuri poate fi deplasat cu ușurință înainte și înapoi pe ghidajul paralel.
2. Slăbiți butonul de blocare a ghidajului de tăiere oblică și reglați scara de tăiere oblică la unghiul de tăiere dorit, așa cum este afișat pe indicatorul de tăiere oblică. Asigurați din nou butonul de blocare a ghidajului de mitraj.

#### Rezervor de apă (fig.8)

1. rezervorul de apă cu apă curată cât să acopere marginea inferioară a discurilor diamantate. Nu mai mult de 1/4 din discul diamantat trebuie să fie scufundat în apă.
2. După ce ați terminat de tăiat, scoateți dopul din interiorul rezervorului pentru a goli apa.  
Notă: dopul este, de asemenea, un dispozitiv de siguranță împotriva revărsării, în cazul în care unitatea este prea plină, apa se va vărsa.

**AVERTISMENT! NU ADĂUGAȚI SUBSTANȚE CHIMICE SAU DETERGENȚI ÎN APĂ.**

#### Reglarea gardului de 45° (fig.9)

Ridicați gardul de 45°, scoateți suportul și poziționați filele în găurile corespunzătoare din platformă. Asigurați-vă că gardul este fixat corect înainte de a efectua o tăiere.

#### PORNIȚI/OPRIȚI FERĂTRATUL FERĂTORULUI DE ȚIGLA (fig. 10)

1. Porniți fierăstrăul de tăiat gresie apăsând butonul verde (I).
2. Opriți fierăstrăul de tăiat gresie prin apăsarea butonului roșu (0).

**ATENȚIE!** PERMITEȚI ÎNTOTDEAUNA LAMEI SĂ ATINGĂ VITEZA MAXIMĂ ÎNAINTE DE A EFECTUA ORICE OPERAȚIUNE DE TĂIERE.

**ATENȚIE!:** DISCUL DIAMANTAT VA CONTINUA SĂ SE ROTEASCĂ TIMP DE CÂTEVA SECADE DUPĂ CE FIERĂSTRĂUL PENTRU PLĂCI A FOST OPRIT. AȘTEPTAȚI CA LAMA SĂ SE OPREASCĂ ÎNAINTE DE A O SCOATE.

#### Tăiere dreaptă (FIG.11)

Reglați ghidajul paralel la lățimea dorită. Țineți ferm piesa de prelucrat și ghidați-o uniform cu o presiune ușoară în lama diamantată. Țineți marginile piesei de prelucrat și apăsați ferm în jos pentru a împiedica ridicarea piesei de prelucrat în timpul tăierii.

#### Tăiere în conice (fig.12)

Ridicați ghidajul de 45° dacă doriți să tăiați un unghi sau un bisturiu pe marginea piesei de prelucrat. Efectuați tăietura folosind aceeași tehnică ca la o tăiere dreaptă. Tăieturile în conice interne sau externe pot fi realizate prin rotirea feței piesei de prelucrat în sus sau în jos.

#### Tăietură în două ape (fig.13)

Cu ghidul de tăiere în unghiuri prins pe ghidajul paralel, reglați unghiul de tăiere în unghiuri la unghiul dorit. Țineți ferm ghidul de tăiere în unghiuri și piesa de prelucrat și ghidați uniform piesa de prelucrat în lama diamantată. Asigurați-vă că piesa de prelucrat este așezată ferm în ghid înainte de a efectua tăierea.

#### Schimbarea lamei (fig.14)

**ATENȚIE! Nu încercați niciodată să folosiți o lamă mai mare decât capacitatea declarată a fierăstrăului pentru plăci ceramice. Aceasta ar putea intra în contact cu apărătoarea lamei și risca vătămări corporale sau deteriorarea fierăstrăului pentru plăci ceramice. Acest lucru nu va fi acoperit de garanție.**

1. Asigurați-vă că ștecherul este deconectat de la rețeaua de alimentare.
2. Îndepărtați gardul de 45°.
3. Îndepărtați șurubul și șaiba de pe capacul lamei.
4. Ridicați capacul lamei din creștătura sa.
5. Îndepărtați piulița lamei, flanșa de ieșire și lama veche de pe ax.
6. Așezați noul disc diamantat pe ax, astfel încât acesta să fie aliniat central pe flanșa interioară. Așezați flanșa exterioară pe fus.  
**Notă:** Asigurați-vă că direcția de rotație a lamelor corespunde săgeții marcate pe carcasa.
7. Înlocuiți piulița lamei. Unitatea este furnizată cu 2 chei, opriți axul din rotație cu o cheie în timp ce strângeți piulița lamei cu cealaltă cheie.
8. Puneți capacul lamei înapoi în creștătura sa, apoi strângeți șurubul și șaiba.
9. Montați din nou gardul de 45°.

#### Încărcarea bateriei (Fig.15)

1. Conectați bateria de încărcare la priza de 230VAC; Indicatorul de alimentare se aprinde în verde.
2. Glisați pachetul de baterii în fanta de fixare a bateriei, după ce auziți un clic, pachetul de baterii a fost fixat. Indicatorul de alimentare se stinge, iar între timp indicatorul de încărcare se aprinde în roșu. Începe procesul de încărcare.
3. După aproximativ 50 de minute până la 1 oră, indicatorul luminos de încărcare se va stinge, iar între timp indicatorul luminos de alimentare se va aprinde din nou în verde. Aceasta indică faptul că procesul de încărcare este complet finalizat. Scoateți fișa încărcătorului, apoi scoateți pachetul de baterii din încărcător.

## ÎNȚREȚINERE

### • Avertisment: Opriți și scoateți bateria din sula electrică înainte de a regla sau curăța.

Curățați în mod regulat carcasa aparatului cu o cârpă moale, de preferință după fiecare utilizare. Păstrați fantele de ventilație libere de praf și murdărie. Dacă murdăria nu se îndepărtează, utilizați o cârpă moale umezită cu apă cu săpun. Nu utilizați niciodată solvenți precum benzină, alcool, apă amoniacală etc. Acești solvenți pot deteriora părțile din plastic.

Mașina nu necesită lubrifiere suplimentară. Dacă apare o defecțiune, de exemplu, în urma uzurii unei piese, vă rugăm să contactați serviciul de service al dealerului local.

## PROTECȚIA MEDIULUI

Pentru a preveni deteriorarea aparatului în timpul transportului, acesta este livrat într-un ambalaj robust. Majoritatea materialelor de ambalare pot fi reciclate. Duceți aceste materiale la locurile de reciclare corespunzătoare. Duceți aparatele nedorite la distribuitorul local. Aici vor fi eliminate într-un mod sigur din punct de vedere ecologic.

Bateriile Li-ion pot fi reciclate. Predați-le la un loc de eliminare a deșeurilor chimice, astfel încât acestea să poată fi reciclate sau eliminate într-un mod ecologic.



Aparatele electrice aruncate sunt reciclabile și nu trebuie aruncate la gunoiul menajer! Vă rugăm să ne sprijiniți în mod activ în conservarea resurselor și protejarea mediului înconjurător prin returnarea acestui aparat la centrele de colectare (dacă sunt disponibile).



# DECLARAȚIE DE CONFORMITATE

Declarăm pe propria răspundere că acest produs este în conformitate cu următoarele standarde sau documente standardizate: EN62841-1:2015; EN12418:2000+A1:2009; EN55014-1:2017; EN55014-2:2015; în conformitate cu reglementările 2006/42/EC, 2014/30/EU.

Zgomot/vibrații Măsurat în conformitate cu EN 62841, nivelul de presiune acustică al acestei unelte este de 97 dB(A), iar nivelul de putere acustică este de 106 dB(A) (deviație standard: 3 dB).

## Vedere dinamică CTS-S20Li

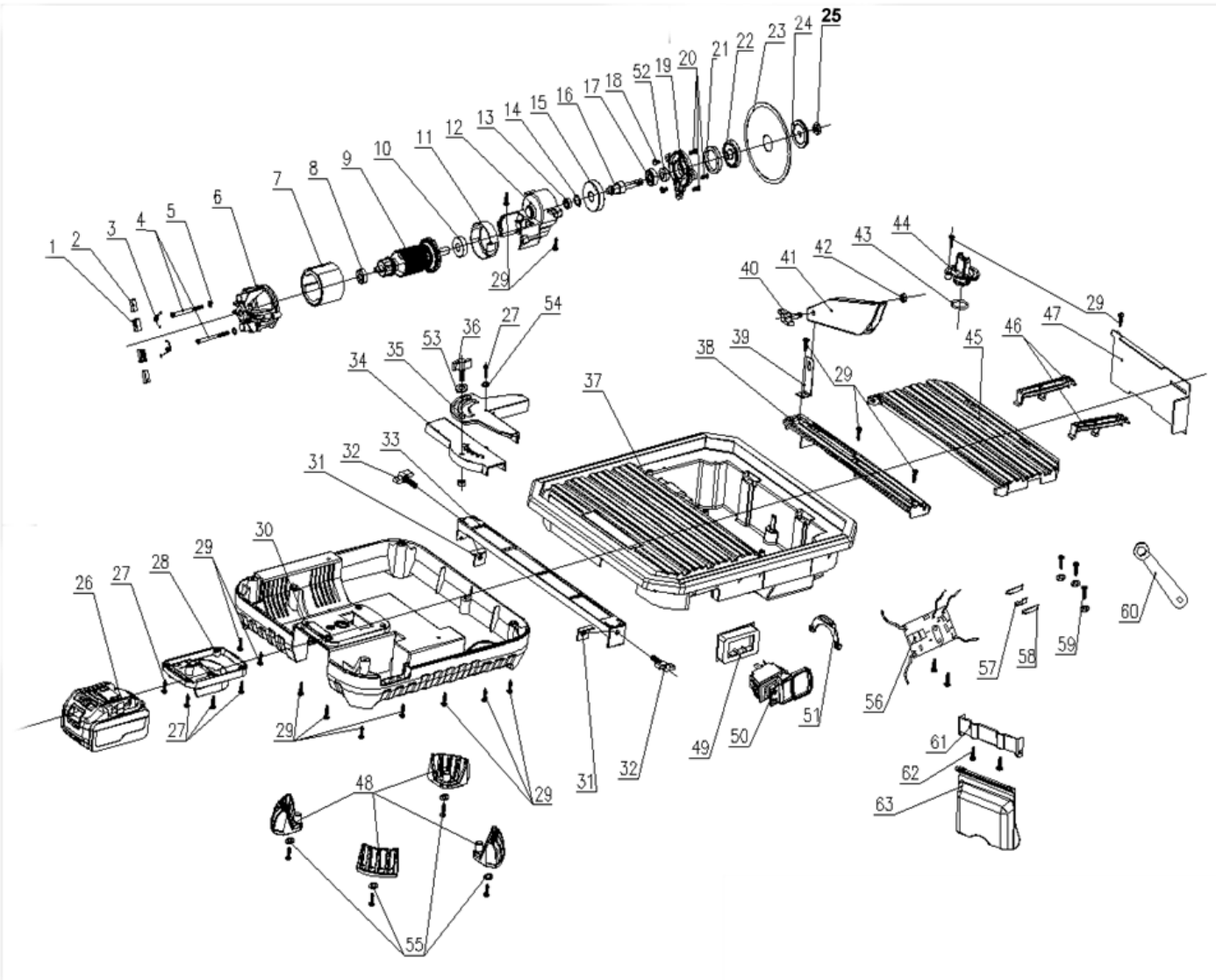

## LISTA DE PIESE pentru CTS-S20Li

Piesa nr.	Descrierea piesei	Cant.	Piesa nr.	Descrierea piesei	Cant.
1	Suport pentru perie	2	33	Gardul	1
2	Perie de carbon	2	34	Placă de solzi	1
3	primăvară	2	35	Tablă pătrată L	1
4	Șurub	2	36	Buton	1
5	Șaibă	5	37	capacul superior	1
6	Capacul motorului	1	38	placă de acoperire pentru lamă	1
7	stator	1	39	placa de fixare	1
8	Rulmentul	1	40	Buton	1
9	rotor	1	41	Capac de siguranță	1
10	Rulmentul	1	42	Bolț	2
11	Ghidul ventilatorului	1	43	Inel O	1
12	cutie de viteze	1	44	stopple	1
13	Rulmentul	1	45	capac	1
14	Inel de control	1	46	stand	2
15	angrenaj	1	47	apărătoare de apă	1
16	Axul	1	48	stand pad	4
17	Rulmentul	1	49	cadru de comutare	1
18	Șurub	2	50	comutator	1
19	capac	1	51	șaiabă pentru stator	1
20	Șurub	3	52	Șaibă plată	1
21	Dop de cauciuc	1	53	Șaibă plată	1
22	Flanșă interioară	1	54	Șaibă plată	4
23	Lama	1	55	Șaibă plată	4
24	Flanșă exterioară	1	56	PCB	1
25	Bolț	1	57	Pin-short	1
26	pachet de baterii	1	58	Pin-lung	2
27	Șuruburi de filetare	5	59	Șuruburi de filetare	3
28	Transferul bateriei	1	60	Cheie	2
29	Șuruburi de filetare	22	61	Rezistent la apă-A	1
30	Baza	1	62	Șuruburi de filetare	2
31	blocaj de blocare	2	63	Capac rezistent la apă-B	1
32	Buton	2			

# WORCRAFT

POWER TOOLS

## Lista de garanție / Warranty

Numărul de fabricație:	Data vânzării:	Semnătura și ștampila vânzătorului:

Numele clientului (denumirea firmei):	Adresa clientului (sediul firmei):

<b>Clientul prin semnătura sa confirmă, că instalația i-a fost prezentată și explicată, că a fost încunoștințat cu modul de folosire, punerea în funcțiune a mașinii și utilizare, și că instalația i-a fost eliberată (predată) completă.</b>	Semnătura clientului:

## Note despre reparații – reparații de garanție

Data primirii reclamației:	Data de sfârșit al reclamației:	Numărul de evidență a reclamației:	Semnătura de reparație garantată (nota despre reparația nexecutată)	Ștampila tehnicianului serviciului:

### Condițiile de garanție

1. Furnizorul oferă pentru acest produs perioada de garanție menționată în această listă de garanție cu respectarea condițiilor modului de utilizare și depozitare a produsului, corespunzător cu condițiile și normele în vigoare, în sensul indicațiilor de utilizare. Perioada de garanție începe la data vânzării produsului. Garanția pentru baterii este de 12 luni.
2. Perioada de garanție prelungită de 5 ani se acordă clienților pentru produsul trecut în tabelul produselor cu garanția prezentată. Ultimul client este consumatorul, în condițiile că produsul nu va fi folosit ca obiect de comerț. Perioada prelungită este condiționată de control reglementar la centre de servicii autorizate ale furnizorului.
3. Perioada de garanție se prelungeste cu timpul cât a fost produsul în reparații de garanție. Această condiție este consemnată și în tabelul de reparații garantate. Beneficiarul poate revendica dreptul la asigurarea reparației la unul din centre de servis autorizat conform tabelului anexă „A” – centre de serviciu. Centre de serviciu „B” execută reparații de garanție numai la produsele, care au fost vândute la centrele lor de desfacere. Tabelul centrelor de serviciu este actualizat regulat la vânzători, cât și pe siteul de import: [www.strendpro.sk](http://www.strendpro.sk).
4. Centrul de servicii este obligat să asigure reparația în termen stabilit de lege. Termenul stabilit de lege pentru rezolvarea reclamației începe cu ziua următoare după data de primire a reclamației de centru de servicii.
5. Reparația garantată fără plată poate nu fi revendicată când este vorba despre defecțiuni care au fost produse de folosirea produsului contrar prevederilor din indicațiile de utilizare, manipulare necorespunzătoare, defectarea mecanică curentă, uzura produsă de funcționarea mașinii, din vina deservirii, dezastru nestăvilit, intervenție neîndreptătită în produs, defecțiuni pricinuite de folosirea pieselor necorespunzătoare, carburanților necorespunzători și supraîncărcarea mașinii ca urmare a depășirii continue a limitei superioare de randament. Lucrările de curățire, întreținere curentă, repararea sau reglarea instalației, care poate executată de deservirea și sunt cuprinse în indicații de utilizare, nu fac parte din prevederile garanției.
6. Drept uzura curentă a pieselor se consideră uzura principală: a tuturor pieselor rotative și în mișcare, părților de tăiere și capacelor, șuruburilor tăietoare și pironului, curelelor de transmisie, transmisie în lanț, suprafeții de frecare a frânelor și ambreaj, dezenul anvelopelor și piesele de întreținere curentă cum sunt: filtre de aer, hidraulice și de ulei, lumânări de aprindere, rezervoare de ulei și de răcire.
7. Din garanția prelungită sunt scoase părțile mașinilor și instalației pentru care producătorul concret al acestor piese acordă garanția mai scurtă decât furnizorul pentru fiecare product în care sunt montate. Din această categorie fac parte: acumulatele, becurile și etc.
8. Dreptul de aplicare a revendicării rezultat din garanție are proprietarul produsului, dacă face acest lucru cel târziu în ultima zi a perioadei de garanție.
9. La rezolvarea reclamațiilor se procedează conform prevederilor corespunzătoare ale Codului comercial și Legii de protecție a consumatorului.
10. Controlul de servicii, care constituie condiția garanției prelungite de 5 ani poate fi efectuat numai în centrul de servicii autorizat al furnizorului, în intervale regulate; perioada între două controale nu poate depăși 12 luni. Primul control de servicii trebuie făcut cel târziu 12 luni de la data vânzării produsului. Controlul serviciilor efectuează centrele de servicii în perioada ultimelor trei luni și primelor două luni anului calendaristic. Fiecare control de servicii trebuie înregistrat în această listă de garanție cu introducerea datei controlului, semnătura și ștampila serviciului de control. Prin controlul serviciilor se înțelege controlul mașinii, înlocuirea materialului de umplură și filtrelor conform recomandării producătorului, înlocuire pieselor uzate și defecte, cât și reglarea proprie a mașinii. Randamentul controlului de servicii și materialul folosit se stabilește conform tarifului valabil al centrului de servicii.

La aplicarea reclamației reclamantul este obligat să preîntepe lângă reclamație produsul complet și curat, documentul de cumpărare sau lista de garanție completată și confirmată. În cazul garanției prelungite înregistrări ale controlului de servicii și documentele de impoyit pentru fiecare control. În cazul neîndeplinirii a vreunei condiții garanției prelungite cuprinse în această listă de garanție, se acorda pentru produs perioada de garanție de 2 ani.

**SERVICE ÎN GARANȚIE ȘI POSTGARANȚIE ESTE EFECTUAT DE CĂTRE REPREZENTANTUL AUTORIZAT AL PRODUCĂTORULUI**

Reprezentantul împuternicit al producătorului: Slovakia Trend Export-Import s.r.o., Michalovská 87/1414, 073 01 Sobrance

Fax: (056) 652-2329 Tel: 0915 392 687 E-mail: [servis@slovakia-trend.sk](mailto:servis@slovakia-trend.sk)

GB

**English****CORDLESS TILE SAW****INTENDED USE**

The tile saw is designed for small and medium-sized tiles (glazed, ceramic or similar). Wood and metal must not be cut with it. This machine is intended to be used together with water.

The equipment is designed for use by adults. Young people under the age of 16 are permitted to use the equipment only under supervision. The manufacturer shall not be liable for damages caused by use other than for the intended purpose or by incorrect operation.

**DELIVERY SCOPE ( Fig 1)**

Dear customer,

Thank you very much for your choosing our products. Please check that the article is complete as specified in the scope of delivery. If parts are missing, please contact our service center or the sales outlet.

Item No.	Item Description	Quantity	Item No.	Item Description	Quantity
1	Tile saw body	1	5	Blade protector cover	1
2	Parallel guide fence	1	6	Instruction manual	1
3	Saw blade		7	Blade spanner	2
4	Mitre gauge	1			

Danger! The equipment and packaging material are not toys. Do not let children play with plastic bags, foils or small parts. There is a danger of swallowing or suffocating!

**TECHNICAL SPECIFICATIONS**

Model	CTS-S20Li (Z0E-ZP-110Li)	Protection class	IPX4
Voltage	20Vd.c.	Insulation class	III
Drive wheel speed	3800 /min	Recommended battery	CLB-20V-4.0/ CLB-20V-4.0H
Blade size	Φ110xΦ22.2mm	Sound pressure level	LpA=97dB(A), K=3 dB(A)
Max.cutting depth	24mm@0° / 16mm@45°	Sound power level	LwA=106dB(A), K=3 dB(A)
Table size	365x390mm	Weight (without battery)	3.3kg









**NOISE/VIBRATION INFORMATION**

The vibration level given in this information sheet has been measured in accordance with a standardised test given in EN 62841 and may be used to compare one tool with another. It may be used for a preliminary assessment of exposure.

The declared vibration emission level represents the main applications of the tool. However if the tool is used for different applications, with different accessories or insertion tools or is poorly maintained, the vibration emission may differ. This may significantly increase the exposure level over the total working period.

An estimation of the level of exposure to vibration should also take into account the times when the tool is switched off or when it is running but not actually doing the job. This may significantly reduce the exposure level over the total working period. Identify additional safety measures to protect the operator from the effects of vibration such as: maintain the tool and the accessories, keep the hands warm, organisation of work patterns.

**EXPLANATION OF SYMBOLS**

	Attention!		Disassemble the battery pack before maintenance.
	Read the manual.		Wear working gloves.
	Wear eye protection		Wear ear protection
	Wear anti-slip safety shoes		Wear breathing protection
	Risk of injury from the rotating tool! Keep hands away		Use only diamond cutting discs with an continuous rim
	Electrical appliances must not be disposed of with the domestic waste.		Do not use the machine in the rain or eave it outdoors when it is raining.

**PRODUCT ELEMENTS (Fig. 2)**

1	Mitre gauge lock knob	6	ON/OFF switch	11	Blade cover
2	Parallel guide fence	7	Guide ruler	12	Water reservoir plug
3	Mitre gauge	8	Diamond blade	13	Waterproof cover

4	45° table fence	9	Blade guard	14	Battery (optional)
5	Parallel fence locking knob	10	Blade guard bracket		

## SAFETY

### General Power Tool Safety Warnings

#### **⚠ WARNING** Read all safety warnings and all instructions.

Failure to follow the warnings and instructions may result in electric shock, fire and/or serious injury.

#### Save all warnings and instructions for future reference.

The term "power tool" in the warnings refers to your mainsoperated (corded) power tool or battery-operated (cordless) power tool.

#### Work area safety

- Keep work area clean and well lit. Cluttered or dark areas invite accidents.
- Do not operate power tools in explosive atmospheres, such as in the presence of flammable liquids, gases or dust. Power tools create sparks which may ignite the dust or fumes.
- Keep children and bystanders away while operating a power tool. Distractions can cause you to lose control.

#### Electrical safety

- Power tool plugs must match the outlet. Never modify the plug in any way. Do not use any adapter plugs with earthed (grounded) power tools. Unmodified plugs and matching outlets will reduce risk of electric shock.
- Avoid body contact with earthed or grounded surfaces, such as pipes, radiators, ranges and refrigerators. There is an increased risk of electric shock if your body is earthed or grounded.
- Do not expose power tools to rain or wet conditions. Water entering a power tool will increase the risk of electric shock.
- Do not abuse the cord. Never use the cord for carrying, pulling or unplugging the power tool. Keep cord away from heat, oil, sharp edges and moving parts. Damaged or entangled cords increase the risk of electric shock.
- When operating a power tool outdoors, use an extension cord suitable for outdoor use. Use of a cord suitable for outdoor use reduces the risk of electric shock.
- If operating a power tool in a damp location is unavoidable, use a residual current device (RCD) protected supply. Use of an RCD reduces the risk of electric shock.

#### Personal safety

- Stay alert, watch what you are doing and use common sense when operating a power tool. Do not use a power tool while you are tired or under the influence of drugs, alcohol or medication. A moment of inattention while operating power tools may result in serious personal injury.
- Use personal protective equipment. Always wear eye protection. Protective equipment such as dust mask, non-skid safety shoes, hard hat, or hearing protection used for appropriate conditions will reduce personal injuries.
- Prevent unintentional starting. Ensure the switch is in the off-position before connecting to power source and/or battery pack, picking up or carrying the tool. Carrying power tools with your finger on the switch or energizing power tools that have the switch on invites accidents.
- Remove any adjusting key or wrench before turning the power tool on. A wrench or a key left attached to a rotating part of the power tool may result in personal injury.
- Do not overreach. Keep proper footing and balance at all times. This enables better control of the power tool in unexpected situations.

- Dress properly. Do not wear loose clothing or jewellery. Keep your hair, clothing and gloves away from moving parts. Loose clothes, jewellery or long hair can be caught in moving parts.
- Store idle power tools out of the reach of children and do not allow persons unfamiliar with the power tool or these instructions to operate the power tool. Power tools are dangerous in the hands of untrained users.
- Maintain power tools. Check for misalignment or binding of moving parts, breakage of parts and any other condition that may affect the power tool's operation. If damaged, have the power tool repaired before use. Many accidents are caused by poorly maintained power tools.
- Keep cutting tools sharp and clean. Properly maintained cutting tools with sharp cutting edges are less likely to bind and are easier to control.
- Use the power tool, accessories and tool bits etc. in accordance with these instructions, taking into account the working conditions and the work to be performed. Use of the power tool for operations different from those intended could result in a hazardous situation.

#### Use and handling of the cordless electrical power tool

- Charge a rechargeable battery unit using only the charger recommended by the manufacturer. Chargers are often designed for a particular type of rechargeable battery unit. There is the danger of fire if other types of rechargeable battery units are used.
- Only the rechargeable battery units supplied are to be used with an electrical power tool. The use of other rechargeable battery units may lead to the danger of injury or fire.
- When they are not being used, store rechargeable battery units away from paperclips, coins, keys, nails, screws or other small metal objects that could cause the contacts to be bridged. Short-circuiting the contacts of a rechargeable battery unit may result in heat damage or fire.
- Fluids may leak out of rechargeable battery units if they are misused. If this happens, avoid contact with the fluid. If contact occurs, flush the affected area with water. Seek additional medical help if any of the fluid gets into your eyes. Escaping battery fluid may cause skin irritation or burns.

#### Service

- Have your power tool serviced by a qualified repair person using only identical replacement parts. This will ensure that the safety of the power tool is maintained.

#### Recommendations for Optimal Handling of the Battery

- **Ensure the switch is in the off position before inserting battery pack.** Inserting the battery pack into machines that have the switch on can cause accidents.
- **Use only WORCRAFT battery packs intended specifically for the machine.** Use of any other battery packs may create a risk of injury and fire.
- **Do not open the battery.** Danger of short-circuiting. **Protect the battery against heat, e. g., against continuous intense sunlight, fire, water, and moisture.** Danger of explosion.
- **In case of damage and improper use of the battery, vapours may be emitted. Ventilate the area and seek medical help in case of complaints.** The vapours can irritate the respiratory system.
- **Use the battery only in conjunction with your product.** This measure alone protects the battery against dangerous

overload.

- **The battery can be damaged by pointed objects such as nails or screwdrivers or by force applied externally.** An internal short circuit can occur and the battery can burn, smoke, explode or overheat.
- **Do not short-circuit the battery.** There is danger of explosion.
- Protect the battery against moisture and water.
- Store the battery only within a temperature range between – 20 °C and 50 °C. As an example, do not leave the battery in the car in summer.
- Occasionally clean the venting slots of the battery using a soft, clean and dry brush.

#### **Safety Warnings for Battery Chargers**

- Never allow children, persons with physical, sensory or mental limitations or a lack of experience and/or knowledge and/or people unfamiliar with these instructions to use the battery charger. Local regulations may restrict the age of the operator.
  - **Supervise children at all times.** This will ensure that children do not play with the battery charger.
  - **Keep the battery charger away from rain or moisture.** Penetration of water in the battery charger increases the risk of an electric shock.
  - **Keep the charger clean.** Contamination can lead to danger of an electric shock.
  - **Before each use check the battery charger. If damage is detected, do not use the battery charger. Never open the battery charger yourself. All repairs must be performed by Service Centre.**
- Damaged battery chargers and USB cables increase the risk of an electric shock.
- **Do not operate the battery charger on flammable surfaces (e. g., paper, textiles, etc.) or surroundings.** The heating of the battery charger during the charging process can pose a fire hazard.
  - **Damage to the machine may cause vapours to be emitted. Ventilate the area and seek medical attention in case of discomfort.** The vapours can irritate the respiratory system.

#### **Special safety warnings for tile saw**

- This appliance is not intended for use by persons (including children) with reduced physical, sensory or mental capabilities, or lack of experience and knowledge, unless they have been given supervision or instruction concerning use of the appliance by a person responsible for their safety.
- Only continuous rim diamond cutting-off wheel with Ø110 x Ø22.2mm can be used
- Young children should be supervised to ensure that they don't play with the appliance.
- Make sure that the cutting blade is correctly screened by the guard.
- Never remove the safety guard bracket. The distance between the cutting blade and the safety guard bracket should not exceed 5mm.
- Do not use cutting blade which is bent, deformed or otherwise damaged.
- Do not use cutting blades which do not comply with the

specifications stated in this manual.

- Never start cutting tiles before the machine reaches full speed.
- Never attempt to cut extremely small workpieces .
- Do not leave the work area until the machine has been switched off and the cutting disc has come to a complete standstill.
- Never attempt to stop the cutting blade by exerting pressure on the side of the blade.
- Always unplug the machine before performing any maintenance.
- Do not use the machine before it has been completely assembled and installed according the instructions.
- Do not perform any design, assembly or construction activities on the table while the machine is switched on.
- remove the battery from the machine and clean the table before leaving the work area.
- Take care that the selection of the diamond discs is suitable for the material to be cut.
- Faults in the machine, including guards or diamond discs, should be reported as soon as they are discovered. Never use the machine without the guard in position.
- Maximum size of working piece should be 1m<sup>2</sup>.
- This tile cutter should be used with limitations on ambient conditions (between 15°C and 30°C).
- Sharp edges and splinters of ceramic tiles can easily cause cuts. Wear work gloves for handling and while cutting tiles.
- Keep hands away from cutting area and blade.
- Keep your body positioned to either side of the blade, but not in line with the blade. Kickback could cause the tool to jump backwards.
- Do not reach underneath the workpiece. The guard cannot protect you from the blade below the workpiece.
- Do not attempt to remove cut material when the blade is rotating. Note that the blade will continue to coast for a while after the motor is switched off.
- Never wet cut with blades designed for dry cutting. There is danger of blade fracture and serious personal injury.
- Diamond blades do not cut material, rather they grind material to perform a cutting action. Do not feed the blade into the tile/masonry faster than the blade can grind.
- Never grind a tile using the side of the blade, or try to make radius or curve cuts. This will damage the blade and could cause blade fracture.
- Wear suitable personal protective equipment when necessary, this could include hearing protection to reduce the risk of induced hearing loss, respiratory protection to reduce the risk of inhalation of harmful dust, wear gloves when handling diamond discs and rough material.

**Wear ear muffs**

**Wear goggles**

**Wear a breathing mask**

**Wear gloves**

## **SET UP AND OPERARION**



**WARNING! Do not insert battery before the tile saw is completely assembled.**

#### **ASSEMBLY**

Prior to using the Tile cutting saw, the rubber feet, diamond blade, bladeguard and parallel fence will need to be installed.

### Fitting the diamond blade (fig.3)

1. Remove the 45° fence table.
2. Remove the screw and washer from the blade guard.
3. Lift the blade cover out of its notch.
4. Remove the blade nut and out flange from the spindle.
5. Place the diamond blade on the spindle, so that it aligns centrally on the inner flange. Then place the outer flange on the spindle.  
**Note:** Ensure that the blades direction of rotation corresponds to the arrow marked on the outer flange.
6. Then using two supplied spanner to tighten the spindle nut securely.
7. Put back blade cover, please carefully align the notch on the blade cover with the protrusion on the saw body.
8. Fasten the screw back.
9. Put back the 45° mitre table.

### Fitting the blade guard (fig. 4)

1. Remove the screw on the table.
2. Put the blade guard assembly on the table with the L-bracket onto the recess.
3. Screw back the screw and tighten it.  
**NOTE:** Ensure the blade guard bracket aligned to the centre of the diamond blade before tighten.

### Mounting the battery pack (fig. 5)

**WARNING!** Before mounting battery pack, be sure the switch is on "OFF" position.

1. Flip up the water-proof cover of the battery.
2. Insert the battery pack and then flip down the water-proof cover.

### Setting up the parallel fence (fig.6)

1. Loosen the parallel fence locking knobs of the both ends and place the parallel fence onto the working table. Ensure that it is parallel to the blade. Use the guide ruler to assist in achieving the desired width of cut.
2. Secure the parallel fence in place with the Parallel fence locking knobs.

### Setting up the mitre guide (fig.7)

1. After the parallel fence has been secured in place, the mitre guide can be clipped onto it. The mitre guide can be easily moved forwards and backwards on the parallel fence.
2. Loosen the mitre guide locking knob and adjust the mitre scale to the desired cutting angle, as displayed on the mitre gauge. Re secure the mitre guide locking knob.

### Water tank (fig.8)

1. the water tank with clean water just enough to cover the diamond blades bottom edge. No more than 1/4 of the diamond blade should be submerged in water.
2. When you have finished cutting, remove the plug inside the tank to drain the water.

**Note:** the plug is also an overflow safety device, if the unit is over filled, water will spill out.

**WARNING! DO NOT ADD CHEMICAL OR DETERGENTS TO THE WATER.**

### Setting up the 45° fence (fig.9)

Raise the 45° fence, lever out the support and locate the tabs into the corresponding holes in the deck. Ensure the fence is correctly secure before making a cut.

### SWITCH ON/OFF THE TILE SAW (fig 10)

1. Switch the tile cutting saw ON by pushing the green (I) button.

2. Switch the tile cutting saw OFF by pushing the red (0) button.

**CAUTION!** ALWAYS ALLOW THE BLADE TO REACH FULL SPEED BEFORE PERFORMING ANY CUTTING OPERATIONS.

**WARNING!** THE DIAMOND BLADE WILL CONTINUE TO ROTATE FOR A FEW SECONDS AFTER THE TILE SAW HAS BEEN SWITCHED OFF. WAIT FOR THE BLADE TO STOP BEFORE REMOVING.

### Straight Cut (FIG.11)

Adjust the parallel fence to the desired width. Securely hold the workpiece and evenly guide it with gentle pressure into the diamond blade. Hold the edges of the workpiece and press down firmly to prevent the workpiece lifting during the cut.

### Bevel Cut (fig.12)

Raise the 45° fence if you wish to cut an angle or bevel on the workpiece edge. Make the cut using the same technique as making a straight cut. Internal or external bevel cuts can be made by turning the workpiece face up or down.

### Mitre Cut(fig.13)

With the mitre guide clipped onto the parallel fence, adjust the mitre angle to the desired angle. Securely hold the mitre guide and workpiece and evenly guide the workpiece into the diamond blade. Make sure that the workpiece sits firmly in the guide before making the cut.

### Changing the blade (fig.14)

**CAUTION! Never try to use a blade that is larger than the stated capacity of the tile saw. It might come into contact with the blade guard and risk personal injury or damage to the tile saw. This will not be covered under warranty.**

1. Ensure the plug is disconnected from the mains power supply.
2. Remove the 45° fence.
3. Remove the screw and washer from the blade cover.
4. Lift the blade cover out of its notch.
5. Remove the blade nut, out flange and old blade from the spindle.
6. Place the new diamond blade on the spindle, so that it sits centrally aligned on the inner flange. Place the outer flange on the spindle.  
**Note:** Ensure that the blades direction of rotation corresponds to the arrow marked on the housing.
7. Replace the blade nut. The unit is supplied with 2 spanners, stop the spindle from rotating with one spanner while tightening the blade nut with the other.
8. Replace the blade cover back into its notch, then tighten the screw and washer.
9. Refit the 45° fence.

### Battery Charging (Fig.15)

1. Plug the battery charging into the 230VAC socket; The power indicator light on green.
2. Slide the battery pack into the slot of battery charger, after hear a click, the battery pack was secured. The power indicator light off, and meanwhile the charging indicator light on red. The charging process starts.
3. After around 50min to 1hour, the charging indicator light will off, and meanwhile the power indicator light green on again. It denotes the charging process is completely finished.

Pull out the charger plug, and then pull off the battery pack from charger.



● **Warning: Switch off and remove battery from power tool before adjusting or cleaning.**

Regularly clean the machine housing with a soft cloth, preferably after each use. Keep the ventilation slots free from dust and dirt. If the dirt does not come off use a soft cloth moistened with soapy water. Never use solvents such as petrol, alcohol, ammonia water, etc. These solvents may damage the plastic parts.

The machine requires no additional lubrication. If a fault occur, e.g. after wear of a part, please contact your local dealer's service.

**ENVIRONMENT PROTECTION**

In order to prevent the machine from damage during transport, it is delivered in a sturdy packaging. Most of the packaging materials can be recycled. Take these materials to the appropriate recycling locations. Take your unwanted machines to your local dealer. Here they will be disposed of in an environmentally safe way.

Li-ion batteries can be recycled. Deliver them to a disposal site for chemical waste so that they can be recycled or disposed of in an environmentally friendly manner.



Discarded electric appliances are recyclable and should not be discarded in the domestic waste! Please actively support us in conserving resources and protecting the environment by returning this appliance to the collection centres (if available).

**DECLARATION OF CONFORMITY CE**

We declare under our sole responsibility that this product is in conformity with the following standards or standardized documents: EN62841-1:2015; EN12418:2000+A1:2009; EN55014-1:2017; EN55014-2:2015; in accordance with the regulations 2006/42/EC, 2014/30/EU.

NOISE/VIBRATION Measured in accordance with EN 62841 the sound pressure level of this tool is 97dB(A) and the sound power level is 106dB(A) (standard deviation: 3 dB)

**DE Deutsch**

**AKKU-FLIESENSCHNEIDMASCHINE**

**BESTIMMUNGSGEMÄßER GEBRAUCH**

Die Fliesenschneidmaschine ist für kleine und mittelgroße Fliesen (Kacheln, Keramik oder ähnlichem) vorgesehen. Holz und Metall dürfen nicht geschnitten werden. Der Betrieb ist mit Wasser vorgesehen.

Das Gerät ist für den Einsatz im Heimwerkerbereich bestimmt. Es wurde nicht für den gewerblichen Dauereinsatz konzipiert. Das Gerät ist zum Gebrauch durch Erwachsene bestimmt. Jugendliche über 16 Jahre dürfen das Gerät nur unter Aufsicht benutzen. Der Hersteller haftet nicht für Schäden, die durch bestimmungswidrigen Gebrauch oder falsche Bedienung verursacht wurden.

**LIEFERUMFANG (Abb. 1)**

Sehr geehrter Kunde,

Vielen Dank, dass Sie sich für unsere Produkte entschieden haben. Bitte prüfen Sie die Vollständigkeit des Artikels gemäß den Angaben im Lieferumfang. Bei fehlenden Teilen wenden Sie sich bitte an unser Service Center oder die Verkaufsstelle.

Art.-Nr.	Artikelbeschreibung	Menge	Art.-Nr.	Artikelbeschreibung	Menge
1	Körper der Fliesensäge	1	5	Klingenschutzabdeckung	1
2	Parallelanschlag	1	6	Bedienungsanleitung	1
3	Sägeblatt		7	Klingenschlüssel	2
4	Gehrungslehre	1			

Achtung! Die Ausrüstung und das Verpackungsmaterial sind kein Spielzeug. Lassen Sie Kinder nicht mit Plastiktüten, Folien oder Kleinteilen spielen. Es besteht Verschluck- oder Erstickungsgefahr!

**TECHNISCHE DATEN**

Modell	CTS-S20Li (Z0E-ZP-110Li)	Schutzklasse	IPX4
Stromspannung	20Vd.c.	Isolationsklasse	III
Geschwindigkeit des Antriebsrads	3800 /min	Empfohlene Batterie	CLB-20V-4.0/ CLB-20V-4.0H
Klingengröße	Φ110xΦ22.2mm	Schalldruckpegel	LpA=97dB(A), K=3 dB(A)
Max. Schnittiefe	24mm@0° / 16mm@45°	Schalleistungspegel	LwA=106dB(A), K=3 dB(A)
Tischgröße	365x390mm	Gewicht (ohne Akku)	3.3kg

**GERAUSCH-/VIBRATIONSinFORMATION**

Der in diesen Anweisungen angegebene Schwingungspegel ist entsprechend einem in EN 62841 genormten Messverfahren gemessen worden und kann für den Vergleich von Elektrowerkzeugen miteinander verwendet werden. Er eignet sich auch für eine vorläufige Einschätzung der Schwingungsbelastung. Der angegebene Schwingungspegel repräsentiert die hauptsächlichen Anwendungen des Elektrowerkzeugs. Wenn allerdings das Elektrowerkzeug für andere Anwendungen, mit unterschiedlichen Zubehören, mit abweichenden Einsatzwerkzeugen oder ungenügender Wartung eingesetzt wird, kann der Schwingungspegel abweichen. Dies kann die Schwingungsbelastung über den gesamten Arbeitszeitraum deutlich erhöhen.

Für eine genaue Abschätzung der Schwingungsbelastung sollten auch die Zeiten berücksichtigt werden, in denen das Gerät abgeschaltet ist oder zwar läuft, aber nicht tatsächlich im Einsatz ist. Dies kann die Schwingungsbelastung über den gesamten Arbeitszeitraum deutlich reduzieren.

Legen Sie zusätzliche Sicherheitsmaßnahmen zum Schutz des Bedieners vor der Wirkung von Schwingungen fest wie zum

## ERLÄUTERUNG DER BILDSYMBOLE

	Beachtung!		Demontieren Sie den Akkupack vor der Wartung.
	Lesen Sie das Handbuch.		Arbeitshandschuhe tragen.
	Augenschutz tragen		Gehörschutz tragen
	Tragen Sie rutschfeste Sicherheitsschuhe		Atemschutz tragen
	Verletzungsgefahr durch das rotierende Werkzeug! Finger weg		Verwenden Sie nur Diamanttrennscheiben mit durchgehendem Rand
	Elektrogeräte dürfen nicht mit dem Hausmüll entsorgt werden.		Verwenden Sie die Maschine nicht im Regen und stellen Sie sie bei Regen nicht im Freien ab.

## WERKZEUG-ELEMENTE (Abb. 2)

1	Feststellknopf für die Gehrungslehre	6	Ein / Aus Schalter	11	Klingenabdeckung
2	Parallelanschlag	7	Führungslineal	12	Stecker des Wasserbehälters
3	Gehrungslehre	8	Diamantklinge	13	Wasserdichte Abdeckung
4	45° Tischzaun	9	Klingenschutz	14	Batteriepack
5	Verriegelungsclips für Parallelanschlag	10	Klingenschutzbügel		

## WERKZEUG-ELEMENTE

### Allgemeine Sicherheitshinweise für Elektrowerkzeuge

**Lesen Sie alle Sicherheitshinweise und**  
**⚠ WARNING Anweisungen.** Versäumnisse bei der Einhaltung der Sicherheitshinweise und Anweisungen können elektrischen Schlag, Brand und/oder schwere Verletzungen verursachen.  
**Bewahren Sie alle Sicherheitshinweise und Anweisungen für die Zukunft auf.**

Der in den Sicherheitshinweisen verwendete Begriff „Elektrowerkzeug“ bezieht sich auf netzbetriebene Elektrowerkzeuge (mit Netzkabel) und auf akkubetriebene Elektrowerkzeuge (ohne Netzkabel).

### Arbeitsplatzsicherheit

- Halten Sie Ihren Arbeitsbereich sauber und gut beleuchtet. Unordnung oder unbeleuchtete Arbeitsbereiche können zu Unfällen führen.
- Arbeiten Sie mit dem Elektrowerkzeug nicht in explosionsgefährdeter Umgebung, in der sich brennbare Flüssigkeiten, Gase oder Staube befinden. Elektrowerkzeuge erzeugen Funken, die den Staub oder die Dämpfe entzünden können.
- Halten Sie Kinder und andere Personen während der Benutzung des Elektrowerkzeugs fern. Bei Ablenkung können Sie die Kontrolle über das Gerät verlieren.

### Elektrische Sicherheit

- Der Anschlussstecker des Elektrowerkzeuges muss in die Steckdose passen. Der Stecker darf in keiner Weise verändert werden. Verwenden Sie keine Adapterstecker gemeinsam mit geschützten Elektrowerkzeugen. Unveränderte Stecker und passende Steckdosen verringern das Risiko eines elektrischen Schlages.
- Vermeiden Sie Körperkontakt mit geerdeten Oberflächen wie von Rohren, Heizungen, Herden und Kuhlschränken. Es besteht ein erhöhtes Risiko durch elektrischen Schlag, wenn Ihr Körper geerdet ist.

- Halten Sie Elektrowerkzeuge von Regen oder Nässe fern. Das Eindringen von Wasser in ein Elektrowerkzeug erhöht das Risiko eines elektrischen Schlages.
- Zweckentfremden Sie das Kabel nicht, um das Elektrowerkzeug zu tragen, aufzuhängen oder um den Stecker aus der Steckdose zu ziehen. Halten Sie das Kabel fern von Hitze, Öl, scharfen Kanten oder sich bewegenden Gerateteilen. Beschädigte oder verwickelte Kabel erhöhen das Risiko eines elektrischen Schlages.
- Wenn Sie mit einem Elektrowerkzeug im Freien arbeiten, verwenden Sie nur Verlängerungskabel, die auch für den Außenbereich geeignet sind. Die Anwendung eines für den Außenbereich geeigneten Verlängerungskabels verringert das Risiko eines elektrischen Schlages.
- Wenn der Betrieb des Elektrowerkzeuges in feuchter Umgebung nicht vermeidbar ist, verwenden Sie einen Fehlerstromschutzschalter. Der Einsatz eines Fehlerstromschutzschalters vermindert das Risiko eines elektrischen Schlages.

### Sicherheit von Personen

- Seien Sie aufmerksam, achten Sie darauf, was Sie tun, und gehen Sie mit Vernunft an die Arbeit mit einem Elektrowerkzeug. Benutzen Sie kein Elektrowerkzeug, wenn Sie müde sind oder unter dem Einfluss von Drogen, Alkohol oder Medikamenten stehen. Ein Moment der Unachtsamkeit beim Gebrauch des Elektrowerkzeuges kann zu ernsthaften Verletzungen führen.
- Tragen Sie persönliche Schutzausrüstung und immer eine Schutzbrille. Das Tragen persönlicher Schutzausrüstung, wie Staubmaske, rutschfeste Sicherheitsschuhe, Schutzhelm oder Gehörschutz, je nach Art und Einsatz des Elektrowerkzeuges, verringert das Risiko von Verletzungen.
- Vermeiden Sie eine unbeabsichtigte Inbetriebnahme. Vergewissern Sie sich, dass das Elektrowerkzeug

ausgeschaltet, bevor Sie es an die Stromversorgung und/oder den Akku anschließen, es aufnehmen oder tragen. Wenn Sie beim Tragen des Elektrowerkzeuges den Finger am Schalter haben oder das Gerät eingeschaltet an die Stromversorgung anschließen, kann dies zu Unfällen führen.

- **Entfernen Sie Einstellwerkzeuge oder Schraubenschlüssel, bevor Sie das Elektrowerkzeug einschalten.** Ein Werkzeug oder Schlüssel, der sich in einem drehenden Gerateteil befindet, kann zu Verletzungen führen.

- **Vermeiden Sie eine abnormale Körperhaltung. Sorgen Sie für einen sicheren Stand und halten Sie jederzeit das Gleichgewicht.** Dadurch können Sie das Elektrowerkzeug in unerwarteten Situationen besser kontrollieren.

- **Tragen Sie geeignete Kleidung. Tragen Sie keine weite Kleidung oder Schmuck. Halten Sie Haare, Kleidung und Handschuhe fern von sich bewegenden Teilen.** Lockere Kleidung, Schmuck oder lange Haare können von sich bewegenden Teilen erfasst werden.

- **Wenn Staubabsaug- und -auffangeinrichtungen montiert werden können, vergewissern Sie sich, dass diese angeschlossen sind und richtig verwendet werden.** Verwendung einer Staubabsaugung kann Gefährdungen durch Staub verringern.

#### Verwendung und Behandlung des Elektrowerkzeuges

- **Überlasten Sie das Gerät nicht. Verwenden Sie für Ihre Arbeit das dafür bestimmte Elektrowerkzeug.** Mit dem passenden Elektrowerkzeug arbeiten Sie besser und sicherer im angegebenen Leistungsbereich.

- **Benutzen Sie kein Elektrowerkzeug, dessen Schalter defekt ist.** Ein Elektrowerkzeug, das sich nicht mehr ein- oder ausschalten lässt, ist gefährlich und muss repariert werden.

- **Ziehen Sie den Stecker aus der Steckdose und/oder entfernen Sie den Akku, bevor Sie Gerateinstellungen vornehmen, Zubehorteile wechseln oder das Gerät weglegen.** Diese Vorsichtsmaßnahme verhindert den unbeabsichtigten Start des Elektrowerkzeuges.

- **Bewahren Sie unbenutzte Elektrowerkzeuge außerhalb der Reichweite von Kindern auf. Lassen Sie Personen das Gerät nicht benutzen, die mit diesem nicht vertraut sind oder diese Anweisungen nicht gelesen haben.** Elektrowerkzeuge sind gefährlich, wenn sie von unerfahrenen Personen benutzt werden.

- **Pflegen Sie Elektrowerkzeuge mit Sorgfalt. Kontrollieren Sie, ob bewegliche Teile einwandfrei funktionieren und nicht klemmen, ob Teile gebrochen oder so beschädigt sind, dass die Funktion des Elektrowerkzeuges beeinträchtigt ist. Lassen Sie beschädigte Teile vor dem Einsatz des Gerätes reparieren.** Viele Unfälle haben ihre Ursache in schlecht gewarteten Elektrowerkzeugen.

- **Halten Sie Schneidwerkzeuge scharf und sauber.** Sorgfältig gepflegte Schneidwerkzeuge mit scharfen Schneidkanten verklemmen sich weniger und sind leichter zu führen.

- **Verwenden Sie Elektrowerkzeug, Zubehör, Einsatzwerkzeuge usw. entsprechend diesen Anweisungen. Berücksichtigen Sie dabei die Arbeitsbedingungen und die auszuführende Tätigkeit.** Der Gebrauch von Elektrowerkzeugen für andere als die vorgesehenen Anwendungen kann zu gefährlichen Situationen führen.

#### Verwendung und Behandlung des Akkuwerkzeugs

a) Laden Sie die Akkus nur in Ladegeräten auf, die vom Hersteller empfohlen werden. Für ein Ladegerät, das für eine bestimmte Art von Akkus geeignet ist, besteht Brandgefahr, wenn es mit anderen Akkus verwendet wird.

b) Verwenden Sie nur die dafür vorgesehenen Akkus in den Elektrowerkzeugen. Der Gebrauch von anderen Akkus kann zu Verletzungen und Brandgefahr führen.

c) Halten Sie den nicht benutzten Akku fern von Büroklammern, Münzen, Schlüsseln, Nägeln, Schrauben oder anderen kleinen Metallgegenständen, die eine Überbrückung der Kontakte verursachen könnten. Ein Kurzschluss zwischen den Akkukontakten kann Verbrennungen oder Feuer zur Folge haben.

d) Bei falscher Anwendung kann Flüssigkeit aus dem Akku austreten. Vermeiden Sie den Kontakt damit. Bei zufälligem Kontakt mit Wasser abspülen. Wenn die Flüssigkeit in die Augen kommt, nehmen Sie zusätzlich ärztliche Hilfe in Anspruch. Austretende Akkuflüssigkeit kann zu Hautreizungen oder Verbrennungen führen.

#### Service

- **Lassen Sie Ihr Elektrowerkzeug nur von qualifiziertem Fachpersonal und nur mit Original-Ersatzteilen reparieren.** Damit wird sichergestellt, dass die Sicherheit des Elektrowerkzeuges erhalten bleibt.

#### Empfehlungen zum optimalen Umgang mit der Batterie

- Stellen Sie sicher, dass der Schalter ausgeschaltet ist, bevor Sie den Akku einsetzen. Das Einsetzen des Akkus in Maschinen mit eingeschaltetem Schalter kann zu Unfällen führen.

- Verwenden Sie nur die speziell für die Maschine vorgesehenen WORCRAFT-Akkus. Die Verwendung anderer Akkus kann zu Verletzungs- und Brandgefahr führen.

- Öffnen Sie den Akku nicht. Kurzschlussgefahr. Schützen Sie den Akku vor Hitze, z. B. gegen anhaltend starke Sonneneinstrahlung, Feuer, Wasser und Feuchtigkeit. Explosionsgefahr.

- Bei Beschädigung und unsachgemäßem Gebrauch des Akkus können Dämpfe freigesetzt werden. Lüften Sie den Bereich und suchen Sie bei Beschwerden ärztliche Hilfe auf. Die Dämpfe können die Atemwege reizen.

- Verwenden Sie den Akku nur in Verbindung mit Ihrem Produkt. Allein diese Maßnahme schützt die Batterie vor gefährlicher Überlastung.

- Der Akku kann durch spitze Gegenstände wie Nägel oder Schraubendreher oder durch äußere Gewalteinwirkung beschädigt werden. Ein interner Kurzschluss kann auftreten und der Akku kann brennen, rauchen, explodieren oder überhitzen.

- Batterie nicht kurzschließen. Es besteht Explosionsgefahr.

- Schützen Sie den Akku vor Feuchtigkeit und Wasser.

- Lagern Sie den Akku nur in einem Temperaturbereich zwischen -20 °C und 50 °C. Lassen Sie beispielsweise die Batterie im Sommer nicht im Auto.

- Reinigen Sie die Lüftungsschlitze des Akkus gelegentlich mit einer weichen, sauberen und trockenen Bürste.

#### Sicherheitshinweise für Ladegeräte

- Erlauben Sie Kindern, Personen mit eingeschränkten physischen, sensorischen oder geistigen Fähigkeiten oder mangelnder Erfahrung und/oder mangelndem Wissen und/oder mit diesen Anweisungen nicht vertrauten Personen niemals das Ladegerät zu benutzen. Nationale Vorschriften beschränken möglicherweise das Alter des Bedieners.

- **Beaufsichtigen Sie Kinder.** Damit wird sichergestellt, dass Kinder nicht mit dem Ladegerät spielen.

- **Halten Sie das Ladegerät von Regen oder Nässe fern.** Das Eindringen von Wasser in ein Ladegerät erhöht das Risiko eines elektrischen Schlages.

- **Halten Sie das Ladegerät sauber.** Durch Verschmutzung besteht die Gefahr eines elektrischen

Schlages.

• **Überprüfen Sie das Ladekabel vor dem Laden.** Wenn Schäden festgestellt werden, verwenden Sie das Ladegerät nicht. Öffnen Sie das Ladegerät niemals selbst. Alle Reparaturen müssen von einem Servicecenter durchgeführt werden. Beschädigte Ladegeräte und Kabel erhöhen das Risiko eines Stromschlags.

• **Betreiben Sie das Ladegerät nicht auf leicht brennbaren Oberflächen (z.B. Papier, Textilien etc.) bzw. In brennbarer Umgebung.** Wegen der beim Laden auftretenden Erwärmung des Ladegerätes besteht Brandgefahr.

• **Bei Beschädigung des Gerätes können Dämpfe austreten. Führen Sie Frischluft zu und suchen Sie bei Beschwerden einen Arzt auf.** Die Dämpfe können die Atemwege reizen.

### Spezielle Sicherheitshinweise für Fliesensägen

- Dieses Gerät ist nicht für die Verwendung durch Personen (einschließlich Kinder) mit eingeschränkten körperlichen, sensorischen oder geistigen Fähigkeiten oder einem Mangel an Erfahrung und Wissen bestimmt, es sei denn sie von einer für ihre Sicherheit verantwortlichen Person beaufsichtigt oder bezüglich der Verwendung des Geräts unterwiesen wurden.
- Es können nur Diamant-Trennscheiben mit durchgehendem Rand mit Ø110 x Ø22,2 mm verwendet werden
- Kleine Kinder sollten beaufsichtigt werden, um sicherzustellen, dass sie nicht mit dem Gerät spielen.
- Achten Sie darauf, dass das Schneidmesser korrekt durch die Schutzhaube abgeschirmt ist.
- Entfernen Sie niemals den Schutzbügel. Der Abstand zwischen Schneidmesser und Schutzbügel sollte 5 mm nicht überschreiten.
- Verwenden Sie keine Schneidklinge, die verbogen, verformt oder anderweitig beschädigt ist.
- Verwenden Sie keine Schneidklingen, die nicht den in dieser Anleitung angegebenen Spezifikationen entsprechen.
- Beginnen Sie niemals mit dem Schneiden von Fliesen, bevor die Maschine die volle Geschwindigkeit erreicht hat.
- Versuchen Sie niemals, extrem kleine Werkstücke zu schneiden.
- Verlassen Sie den Arbeitsbereich nicht, bevor die Maschine ausgeschaltet ist und die Trennscheibe vollständig zum Stillstand gekommen ist.
- Versuchen Sie niemals, das Schneidmesser zu stoppen, indem Sie Druck auf die Seite des Messers ausüben.
- Trennen Sie die Maschine immer vom Netz, bevor Sie Wartungsarbeiten durchführen.
- Verwenden Sie die Maschine nicht, bevor sie vollständig gemäß den Anweisungen zusammengebaut und installiert wurde.

## MONTAGE



**WARNUNG! Setzen Sie den Akku nicht ein, bevor die Fliesensäge vollständig zusammengebaut ist.**

### MONTAGE

Vor der Verwendung der Fliesensäge müssen die Gummifüße, die Diamantklinge, der Klingenschutz und der Parallelanschlag installiert werden.

#### Montage der Diamanttrennscheibe (Abb.3)

1. Entfernen Sie den 45°-Anschlagtisch.
2. Entfernen Sie die Schraube und Unterlegscheibe vom Klingenschutz.
3. Heben Sie die Klingensabdeckung aus ihrer Kerbe.
4. Entfernen Sie die Messermutter und die Ausgangsfahne von der Spindel.
5. Legen Sie die Diamanttrennscheibe so auf die Spindel,

- Führen Sie bei eingeschalteter Maschine keine Konstruktions-, Montage- oder Konstruktionstätigkeiten auf dem Tisch durch.
- Entfernen Sie den Akku aus der Maschine und reinigen Sie den Tisch, bevor Sie den Arbeitsbereich verlassen.
- Achten Sie darauf, dass die Auswahl der Diamantscheiben für das zu schneidende Material geeignet ist.
- Fehler an der Maschine, einschließlich Schutzvorrichtungen oder Diamantscheiben, sollten gemeldet werden, sobald sie entdeckt werden. Verwenden Sie die Maschine niemals ohne angebrachten Schutz.
- Die maximale Größe des Werkstücks sollte 1 m<sup>2</sup> betragen.
- Dieser Fliesenschneider sollte mit Einschränkungen der Umgebungsbedingungen (zwischen 15°C und 30°C) verwendet werden.
- Scharfe Kanten und Splitter von Keramikfliesen können leicht zu Schnittverletzungen führen. Tragen Sie bei der Handhabung und beim Schneiden von Fliesen Arbeitshandschuhe.
- Halten Sie Ihre Hände vom Schnittbereich und der Klinge fern.
- Halten Sie Ihren Körper auf beiden Seiten des Messers, aber nicht in einer Linie mit dem Messer. Rückschlag könnte dazu führen, dass das Werkzeug zurückspringt.
- Nicht unter das Werkstück greifen. Der Schutz kann Sie nicht vor der Klinge unter dem Werkstück schützen.
- Versuchen Sie nicht, geschnittenes Material zu entfernen, wenn sich das Messer dreht. Beachten Sie, dass das Messer nach dem Abschalten des Motors noch eine Weile nachläuft.
- Schneiden Sie niemals nass mit Klingen, die für Trockenschnitt ausgelegt sind. Es besteht die Gefahr eines Klingenschnitts und schwerer Verletzungen.
- Diamantklingen schneiden kein Material, sondern schleifen Material, um einen Schneidvorgang auszuführen. Führen Sie das Sägeblatt nicht schneller in die Fliese/das Mauerwerk ein, als das Sägeblatt schleifen kann.
- Schleifen Sie niemals eine Fliese mit der Seite der Klinge und versuchen Sie niemals, Radien oder Kurven zu schneiden. Dadurch wird die Klinge beschädigt und es kann zu einem Klingenschnitt kommen.
- Tragen Sie bei Bedarf geeignete persönliche Schutzausrüstung, dies kann einen Gehörschutz umfassen, um das Risiko eines induzierten Hörverlusts zu verringern, sowie einen Atemschutz Reduzieren Sie das Risiko des Einatmens von schädlichem Staub, tragen Sie Handschuhe beim Umgang mit Diamantscheiben und rauem Material.

dass sie mittig auf der Innenfahne ausgerichtet ist. Setzen Sie dann den Außenflansch auf die Spindel. Hinweis: Achten Sie darauf, dass die Drehrichtung der Schaufeln mit dem auf dem Außenflansch markierten Pfeil übereinstimmt.

6. Verwenden Sie dann zwei mitgelieferte Schraubenschlüssel, um die Spindelmutter fest anzuziehen.
7. Bringen Sie die Sägeblattabdeckung wieder an, bitte richten Sie die Kerbe an der Sägeblattabdeckung sorgfältig mit dem Vorsprung am Sägekörper aus.
8. Ziehen Sie die Schraube wieder fest.
9. Setzen Sie den 45°-Gehungstisch zurück.

#### Montage des Klingenschutzes (Abb. 4)

1. Entfernen Sie die Schraube am Tisch.
2. Legen Sie die Sägeblattschutzbaugruppe mit dem L-Bügel auf die Aussparung auf den Tisch.

3. Schrauben Sie die Schraube wieder ein und ziehen Sie sie fest.  
HINWEIS: Stellen Sie sicher, dass die Klingenschutzhalterung auf die Mitte der Diamantklinge ausgerichtet ist, bevor Sie sie festziehen.

#### **Batteriepack montieren (Abb. 5)**

WARNUNG! Vergewissern Sie sich vor dem Einsetzen des Akkupacks, dass der Schalter auf „OFF“ steht.

1. Klappen Sie die wasserdichte Abdeckung des Akkus hoch.
2. Setzen Sie den Akku ein und klappen Sie dann die wasserdichte Abdeckung herunter.

#### **Parallelanschlag aufstellen (Abb.6)**

1. Lösen Sie die Verriegelungsknöpfe des Parallelanschlags an beiden Enden und legen Sie den Parallelanschlag auf den Arbeitstisch. Stellen Sie sicher, dass es parallel zur Klinge ist. Verwenden Sie das Führungslinial, um die gewünschte Schnittbreite zu erreichen.
2. Sichern Sie den Parallelanschlag mit den Verriegelungsknöpfen des Parallelanschlags.

#### **Einrichten der Gehrungsführung (Abb.7)**

1. Nachdem der Parallelanschlag befestigt ist, kann die Gehrungsführung darauf geclipst werden. Der Gehrungsanschlag lässt sich auf dem Parallelanschlag einfach vor- und zurückbewegen.
2. Lösen Sie den Feststellknopf der Gehrungsführung und stellen Sie die Gehrungsskala auf den gewünschten Schnittwinkel ein, wie auf der Gehrungslehre angezeigt. Sichern Sie den Feststellknopf der Gehrungsführung wieder.

#### **Wassertank (Abb.8)**

1. Den Wassertank gerade so mit sauberem Wasser befüllen, dass die Unterkante der Diamantscheibe bedeckt ist. Nicht mehr als 1/4 der Diamantscheibe sollte in Wasser getaucht werden.
  2. Wenn Sie mit dem Schneiden fertig sind, entfernen Sie den Stöpsel im Inneren des Tanks, um das Wasser abzulassen.
- Hinweis: Der Stöpsel ist auch eine Überlaufsicke, wenn das Gerät überfüllt ist, läuft Wasser aus.

**WARNUNG! FÜGEN SIE DEM WASSER KEINE CHEMIE ODER REINIGUNGSMITTEL HINZU.**

#### **Einrichten des 45°-Anschlags (Abb.9)**

Heben Sie den 45°-Anschlag an, hebeln Sie die Stütze heraus und platzieren Sie die Laschen in den entsprechenden Löchern im Deck. Stellen Sie sicher, dass der Zaun richtig befestigt ist, bevor Sie einen Schnitt machen.

#### **EIN-/AUSSCHALTEN DER FLIESENSÄGE (Abb. 10)**

1. Schalten Sie die Fliesenschneidesäge EIN, indem Sie die grüne Taste (I) drücken.
2. Schalten Sie die Fliesensäge durch Drücken der roten Taste (0) AUS.

**VORSICHT! LASSEN SIE DAS MESSER IMMER DIE VOLLE GESCHWINDIGKEIT ERREICHEN, BEVOR SIE SCHNEIDARBEITEN DURCHFÜHREN.**

**WARNUNG!:** DAS DIAMANTBLATT DREHT SICH NOCH EINIGE SEKUNDEN NOCH NACH DEM AUSSCHALTEN DER FLIESENSÄGE. WARTEN SIE, BEVOR SIE DAS MESSER HALTEN.

#### **Gerader Schnitt (ABB. 11)**

Stellen Sie den Parallelanschlag auf die gewünschte Breite

### **WARTUNG**

• **Achtung: Schalten Sie das Elektrowerkzeug aus und nehmen Sie den Akku aus dem Gerät, bevor Sie Einstellungen vornehmen oder reinigen.**

Die Maschinen von sind entworfen, um während einer langen Zeit problemlos und mit minimaler Wartung zu funktionieren. Sie

ein. Halten Sie das Werkstück fest und führen Sie es gleichmäßig mit leichtem Druck in die Diamanttrennscheibe ein. Halten Sie die Kanten des Werkstücks und drücken Sie es fest nach unten, um zu verhindern, dass sich das Werkstück während des Schnitts anhebt.

#### **Schrägschnitt (Abb.12)**

Heben Sie den 45°-Anschlag an, wenn Sie einen Winkel oder eine Fase an der Werkstückkante schneiden möchten. Machen Sie den Schnitt mit der gleichen Technik wie bei einem geraden Schnitt. Innen- oder Außenschrägschnitte können durch Drehen der Werkstückfläche nach oben oder unten ausgeführt werden.

#### **Gehrungsschnitt (Abb.13)**

Wenn die Gehrungsführung am Parallelanschlag befestigt ist, stellen Sie den Gehrungswinkel auf den gewünschten Winkel ein. Halten Sie die Gehrungsführung und das Werkstück fest und führen Sie das Werkstück gleichmäßig in die Diamantklinge. Stellen Sie sicher, dass das Werkstück fest in der Führung sitzt, bevor Sie den Schnitt ausführen.

#### **Messerwechsel (Abb.14)**

**VORSICHT!** Versuchen Sie niemals, ein Sägeblatt zu verwenden, das größer ist als die angegebene Kapazität der Fliesensäge. Es könnte mit dem Sägeblattschutz in Kontakt kommen und Personen verletzen oder die Fliesensäge beschädigen. Dies wird nicht von der Garantie abgedeckt.

1. Stellen Sie sicher, dass der Stecker vom Stromnetz getrennt ist.
  2. Entfernen Sie den 450-Zaun.
  3. Entfernen Sie die Schraube und Unterlegscheibe von der Messerabdeckung.
  4. Heben Sie die Klingensabdeckung aus ihrer Kerbe.
  5. Entfernen Sie die Messermutter, den Außenflansch und das alte Messer von der Spindel.
  6. Setzen Sie die neue Diamanttrennscheibe so auf die Spindel, dass sie mittig ausgerichtet auf dem Innenflansch sitzt. Setzen Sie den Außenflansch auf die Spindel.
- Hinweis: Achten Sie darauf, dass die Drehrichtung der Messer mit dem auf dem Gehäuse markierten Pfeil übereinstimmt.
7. Setzen Sie die Messermutter wieder ein. Das Gerät wird mit 2 Schlüsseln geliefert, stoppen Sie die Spindel mit einem Schlüssel, während Sie die Messermutter mit dem anderen festziehen.
  8. Bringen Sie die Klingensabdeckung wieder in ihrer Kerbe an und ziehen Sie dann die Schraube und die Unterlegscheibe fest.
  9. Bringen Sie den 450-Zaun wieder an.

#### **Aufladen des Akkus (Abb. 15)**

1. Stecken Sie das Batterieladegerät in die 230-VAC-Steckdose; Die Betriebsanzeige leuchtet grün.
2. Schieben Sie den Akku in den Steckplatz des Akkuladegeräts, nachdem Sie ein Klicken gehört haben, ist der Akku gesichert. Die Betriebsanzeige leuchtet nicht, und währenddessen leuchtet die Ladeanzeige rot. Der Ladevorgang beginnt.
3. Nach etwa 50 Minuten bis 1 Stunde erlischt die Ladekontrollleuchte und währenddessen leuchtet die Betriebsanzeige wieder grün. Es zeigt an, dass der Ladevorgang vollständig abgeschlossen ist.
4. Ziehen Sie den Stecker des Ladegeräts und ziehen Sie dann den Akku vom Ladegerät ab.

Verlängern die Lebensdauer, indem Sie die Maschine regelmäßig reinigen und fachgerecht behandeln.

Reinigen Sie das Maschinengehäuse regelmäßig mit einem weichen Tuch, vorzugsweise nach jedem Einsatz. Halten Sie die Lüfterschlitze frei von Staub und Schmutz. Entfernen Sie hartnäckigen Schmutz mit einem weichen Tuch, angefeuchtet mit Seifen wasser. Verwenden Sie keine Lösungsmittel wie Benzin, Alkohol, Ammonia, usw. Derartige Stoffe beschädigen die Kunststoffteile.

Die Maschine braucht keine zusätzliche Schmierung.

Wenden Sie sich in Störungsfällen, z.B. durch Verschleiß eines Teils, an Ihren örtlichen Vertragshändler.

## HINWEISE ZUM UMWELTSCHUTZ

Um Transportschäden zu verhindern, wird die Maschine in einer soliden Verpackung geliefert. Die Verpackung besteht weitgehend aus verwertbarem Material. Benutzen Sie also die Möglichkeit zum Recyclen der Verpackung. Bringen Sie bei Ersatz die alten Maschinen zu Ihren örtlichen WORLD-PRO TOOLS Vertragshändler. Er wird sich um eine umweltfreundliche Verarbeitung ihrer alten Maschine bemühen.

Li-ion-Akkus sind recycelbar. Geben Sie sie bei einer Entsorgungsstelle für chemische Abfälle ab, so daß die Akkus recycelt oder auf umweltfreundliche Weise entsorgt werden.



Alt-Elektrogeräte sind Wertstoffe, sie gehören daher nicht in den Hausmüll!

Wir möchten Sie daher bitten, uns mit Ihrem aktiven Beitrag beider Ressourcenschonung und beim Umweltschutz zu unterstützen und dieses Gerät bei den-falls vorhandeneingerichteten Rücknahmestellen abzugeben.

## KONFORMITÄTSEKTLÄRUNG CE

Wir erklären in alleiniger Verantwortung, daß dieses Produkt mit den folgenden Normen oder normativen Dokumenten übereinstimmt: EN62841-1:2015; EN12418:2000+A1:2009; EN55014-1:2017; EN55014-2:2015;; gemäß den Bestimmungen der Richtlinien 2006/42/EC, 2014/30/EU.

GERÄUSCH/VIBRATION Gemessen gemäß EN62841 beträgt der Schalldruckpegel dieses Gerätes 97 dB(A) und der Schalleistungspegel 106dB(A) (Standard- abweichung: 3 dB)

PL **Polski**

## PRZECINARKA DO PŁYTEK

### UŻYCIĘ ZGODNE Z PRZEZNACZENIEM

Maszyna do cięcia płytek jest przeznaczona do cięcia małych i średniej wielkości płytek ceramicznych (kafle, ceramika lub podobne). Urządzenie nie nadaje się do cięcia drewna i metalu. Maszyna jest przewidziana do pracy z wodą.

Urządzenie jest przeznaczone do amatorskich prac w gospodarstwie domowym. Nie jest ono przeznaczone do stałego stosowania w celach zarobkowych. Urządzenie może być używane tylko przez osoby dorosłe. Osoby młodociane powyżej 16 roku życia mogą używać urządzenia tylko pod nadzorem.

Producent nie odpowiada za szkody wywołane niezgodnym z przeznaczeniem użytkowaniem lub nieprawidłową obsługą urządzenia.

### ZAKRES DOSTAWY ( rys. 1)

Drogi Kliencie,

Barczo dziękujemy za wybór naszych produktów. Proszę sprawdzić, czy artykuł jest kompletny zgodnie z zakresem dostawy. W przypadku braku części prosimy o kontakt z naszym centrum serwisowym lub punktem sprzedaży.

Przedmiot nr.	opis przedmiotu	Ilość	Przedmiot nr.	opis przedmiotu	Ilość
1	Korpus piły do płytek	1	5	Ostona zabezpieczająca ostrza	1
2	Ogrodzenie z prowadnicą równoległą	1	6	Instrukcja obsługi	1
3	Ostrze piły		7	Klucz do ostrza	2
4	Miernik kątowy	1			

Niebezpieczeństwo! Sprzęt i opakowanie nie są zabawkami. Nie pozwalaj dzieciom bawić się plastikowymi torbami, foliami lub małymi częściami. Istnieje niebezpieczeństwo połamania lub uduszenia!

### PARAMETRY TECHNICZNE

Model	CTS-S20Li (Z0E-ZP-110Li)	Klasa ochrony	IPX4
Napięcie	20Vd.c.	Klasa izolacji	III
Prędkość koła napędowego	3800 /min	Zalecana bateria	CLB-20V-4.0/ CLB-20V-4.0H
Rozmiar ostrza	Φ110xΦ22.2mm	Poziom ciśnienia akustycznego	LpA=97dB(A), K=3 dB(A)
Maksymalna głębokość cięcia	24mm@0° / 16mm@45°	Poziom mocy akustycznej	LwA=106dB(A), K=3 dB(A)
Rozmiar tabeli	365x390mm	Waga (bez baterii)	3.3kg

### INFORMACJA NA TEMAT HAŁASU I WIBRACJI

Poziom drgań podany w tych wskazówkach został pomierzony zgodnie z wymaganiami normy EN 62841 dotyczącej procedury pomiarów i można go użyć do porównywania elektronarzędzi. Można go też użyć do wstępnej oceny ekspozycji na drgania.

Podany poziomy drgań jest reprezentatywny dla podstawowych zastosowań elektronarzędzia. Jeżeli elektronarzędzie użyte zostanie do innych zastosowań, z innymi narzędziami roboczymi, z różnym osprzętem, a także jeśli nie będzie wystarczająco konserwowane, poziomy drgań może odbiegać od podanego. Podane powyżej przyczyny mogą spowodować podwyższenie ekspozycji na drgania podczas całego czasu pracy.

Aby dokładnie ocenić ekspozycję na drgania, trzeba wziąć pod uwagę także okresy, gdy urządzenie jest wyłączone, lub gdy jest wprawdzie włączone, ale nie jest używane do pracy. W ten sposób łączna (obliczana na pełny wymiar czasu pracy) ekspozycja na drgania może okazać się znacznie niższa.

Należy wprowadzić dodatkowe środki bezpieczeństwa, mające na celu ochronę operatora przed skutkami ekspozycji na drgania, np.: konserwacja elektronarzędzia i narzędzi roboczych, zabezpieczenie odpowiedniej temperatury rąk, ustalenie kolejności operacji roboczych.

## OPIS SYMBOLI OBRAZKOWYCH

	Uwaga!		Przed konserwacją zdemontuj akumulator.
	Przeczytaj instrukcję.		Nosić rękawice robocze.
	Nosić ochronę oczu		Nosić ochronę słuchu
	Noś antypoślizgowe obuwie ochronne		Nosić ochronę dróg oddechowych
	Ryzyko zranienia przez obracające się narzędzie! Trzymaj ręce z dala		Używaj wyłącznie diamentowych tarcz tnących z ciągłym obrzeżem
	Urządzenia elektryczne nie mogą być wyrzucane razem z odpadami domowymi.		Nie używaj urządzenia na deszczu ani nie wychodź z niego na zewnątrz, gdy pada deszcz.

## CZĘŚCI SKŁADOWE NARZĘDZIA (patrz rys. 2)

1	Pokrętko blokady miernika kąтового	6	Przełącznik włącz / wyłącz	11	Osłona ostrza
2	Ogrodzenie z przewodnicą równoległą	7	Władca przewodnika	12	Korek zbiornika wody
3	Miernik kątowy	8	Diamentowe ostrze	13	Wodoodporna osłona
4	450 ogrodzenie stołu	9	Osłona ostrza	14	Akumulator (opcjonalnie)
5	Zaciski blokujące równoległe ogrodzenia	10	Wspornik osłony ostrza		

## WSKAZÓWKI BEZPIECZEŃSTWA

### Ogólne przepisy bezpieczeństwa dla elektronarzędzi

**⚠ OSTRZEŻENIE** Należy przeczytać wszystkie wskazówki i przepisy. Błędy w przestrzeganiu poniższych wskazówek mogą spowodować porażenie prądem, pożar i/lub ciężkie obrażenia ciała.

Należy starannie przechowywać wszystkie przepisy i wskazówki bezpieczeństwa dla dalszego zastosowania.

Użyte w poniższym tekście pojęcie „elektonarzędzie” odnosi się do elektronarzędzi zasilanych energią elektryczną z sieci (z przewodem zasilającym) i do elektronarzędzi zasilanych akumulatorami (bez przewodu zasilającego).

### Bezpieczeństwo miejsca pracy

• **Stanowisko pracy należy utrzymywać w czystości i dobrze oświetlone.** Nieporządek w miejscu pracy lub nieoświetlona przestrzeń robocza mogą być przyczyną wypadków.

• **Nie należy pracować tym elektronarzędziem w otoczeniu zagrożonym wybuchem, w którym znajdują się np. łatwopalne ciecze, gazy lub pyły.** Podczas pracy elektronarzędziem wytwarzają się iskry, które mogą spowodować zapłon.

• **Podczas użytkowania urządzenia zwrócić uwagę na to, aby dzieci i inne osoby postronne znajdowały się w bezpiecznej odległości.** Odwrócenie uwagi może spowodować utratę kontroli nad narzędziem.

### Bezpieczeństwo elektryczne

• **Wtyczka elektronarzędzia musi pasować do gniazda.** Nie wolno zmieniać wtyczki w jakikolwiek sposób. Nie wolno używać wtyków adapterowych w przypadku elektronarzędzi z uziemieniem ochronnym. Niezmienione wtyczki i pasujące gniazda zmniejszają ryzyko porażenia prądem.

• **Należy unikać kontaktu z uziemionymi powierzchniami jak rury, grzejniki, piece i lodowki.** Ryzyko porażenia prądem jest większe, gdy ciało użytkownika jest uziemione.

• **Urządzenie należy zabezpieczyć przed deszczem i wilgocią.** Przedostanie się wody do elektronarzędzia podwyższa ryzyko porażenia prądem.

• **Nigdy nie należy używać przewodu do innych czynności. Nigdy nie należy nosić elektronarzędzia, trzymając je za przewód, ani używać przewodu do zawieszenia urządzenia; nie wolno też wyciągać wtyczki z gniazdka pociągając za przewód. Przewód należy chronić przed wysokimi temperaturami, należy go trzymać z dala od oleju, ostrych krawędzi lub ruchomych części urządzenia.** Uszkodzone lub splątane przewody zwiększają ryzyko porażenia prądem.

• **W przypadku pracy elektronarzędziem pod gołym niebem, należy używać przewodu przedłużającego, dostosowanego również do zastosowań zewnętrznych.** Użyjcie właściwego przedłużacza (dostosowanego do pracy na zewnątrz) zmniejsza ryzyko porażenia prądem.

• **Jeżeli nie da się uniknąć zastosowania elektronarzędzia w wilgotnym otoczeniu, należy użyć wyłącznika ochronnego różnicowo-prądowego.** Zastosowanie wyłącznika ochronnego różnicowo-prądowego zmniejsza ryzyko porażenia prądem.

### Bezpieczeństwo osob

• **Podczas pracy z elektronarzędziem należy zachować ostrożność, każdą czynność wykonywać uważnie i z rozwagą. Nie należy używać elektronarzędzia, gdy jest się zmęczonym lub będąc pod wpływem narkotyków,**

alkoholu lub lekarstw. Moment nieuwagi przy użyciu elektronarzędzia może stać się przyczyną poważnych urazów ciała.

• **Należy nosić osobiste wyposażenie ochronne i zawsze okulary ochronne.** Noszenie osobistego wyposażenia ochronnego – maski przeciwpyłowej, obuwia z podeszwami przeciwpoślizgowymi, kasku ochronnego lub środków ochrony słuchu (w zależności od rodzaju i zastosowania elektronarzędzia) – zmniejsza ryzyko obrażeń ciała.

• **Należy unikać niezamierzonego uruchomienia narzędzia.** Przed włożeniem wtyczki do gniazdka i/lub podłączeniem do akumulatora, a także przed podniesieniem lub przeniesieniem elektronarzędzia, należy upewnić się, że elektronarzędzie jest wyłączone. Trzymanie palca na wyłączniku podczas przenoszenia elektronarzędzia lub podłączenie do prądu włączonego narzędzia, może stać się przyczyną wypadków.

• **Przed włączeniem elektronarzędzia, należy usunąć narzędzia nastawcze lub klucze.** Narzędzie lub klucz, znajdujący się w ruchomych częściach urządzenia mogą doprowadzić do obrażeń ciała.

• **Należy unikać nienaturalnych pozycji przy pracy. Należy dbać o stabilną pozycję przy pracy i zachowanie równowagi.** W ten sposób możliwa będzie lepsza kontrola elektronarzędzia w nieprzewidywanych sytuacjach.

• **Należy nosić odpowiednie ubranie. Nie należy nosić luźnego ubrania ani biżuterii. Włosy, ubranie i rękawice należy trzymać z daleka od ruchomych części.** Luźne ubranie, biżuteria lub długie włosy mogą zostać wciągnięte przez ruchome części.

• **Jeżeli istnieje możliwość zamontowania urządzeń odsysających i wychwytyjących pył, należy upewnić się, że są one podłączone i będą prawidłowo użyte.** Użycie urządzenia odsysającego pył może zmniejszyć zagrożenie pyłami.

#### **Prawidłowa obsługa i eksploatacja elektronarzędzi**

• **Nie należy przeciążać urządzenia. Do pracy używać należy elektronarzędzia, które są do tego przewidziane.**

Odpowiednio dobranym elektronarzędziem pracuje się w danym zakresie wydajności lepiej i bezpieczniej.

• **Nie należy używać elektronarzędzia, którego wyłącznik/wyłącznik jest uszkodzony.** Elektronarzędzie, którego nie można włączyć lub wyłączyć jest niebezpieczne i musi zostać naprawione.

• **Przed regulacją urządzenia, wymianą osprzętu lub po zaprzestaniu pracy narzędziem, należy wyciągnąć wtyczkę z gniazda i/lub usunąć akumulator.** Ten środek ostrożności zapobiega niezamierzonemu włączeniu się elektronarzędzia.

• **Nie używane elektronarzędzia należy przechowywać w miejscu niedostępnym dla dzieci. Nie należy udostępniać narzędzia osobom, które go nie znają lub nie przeczytały niniejszych przepisów.** Używane przez niedoświadczonych osoby elektronarzędzia są niebezpieczne

• **Konieczna jest należyta konserwacja elektronarzędzia. Należy kontrolować, czy ruchome części urządzenia działają bez zarzutu i nie są zablokowane, czy części nie są pęknięte lub uszkodzone w taki sposób, który miałby wpływ na prawidłowe działanie elektronarzędzia. Uszkodzone części należy przed użyciem urządzenia oddać do naprawy.** Wiele wypadków spowodowanych jest przez niewłaściwą konserwację elektronarzędzi.

• **Należy stale dbać o ostrość i czystość narzędzi tnących.** O wiele rzadziej dochodzi do zakleszczenia się narzędzia tnącego, jeżeli jest ono starannie utrzymane. Zadbane narzędzia łatwiej się też prowadzi

• **Elektronarzędzia, osprzęt, narzędzia pomocnicze itd. należy używać zgodnie z niniejszymi zaleceniami. Uwzględnić należy przy tym warunki i rodzaj wykonywanej pracy.** Niezgodne z przeznaczeniem użycie elektronarzędzia może doprowadzić do niebezpiecznych sytuacji.

#### **Serwis**

• **Naprawę elektronarzędzia należy zlecić jedynie wykwalifikowanemu fachowcowi i przy użyciu oryginalnych części zamiennych.** To gwarantuje, że bezpieczeństwo urządzenia zostanie zachowane.

#### **Zalecenia dotyczące optymalnego obchodzenia się z akumulatorem**

• Upewnij się, że przełącznik jest w pozycji wyłączonej przed włożeniem akumulatora. Wkładanie akumulatora do maszyn z włączonym wyłącznikiem może spowodować wypadek.

• Używaj wyłącznie akumulatorów WORCRAFT przeznaczonych specjalnie dla maszyny. Korzystanie z innych akumulatorów może stwarzać ryzyko obrażeń i pożaru.

• Nie otwieraj baterii. Niebezpieczeństwo zwarcia. Chroń baterię przed wysoką temperaturą, np. przed ciągłym intensywnym światłem słonecznym, ogniem, wodą i wilgocią. Niebezpieczeństwo wybuchu.

• W przypadku uszkodzenia i niewłaściwego użytkowania akumulatora mogą wydobywać się opary. Przewietrzyc pomieszczenie i zasięgnąć pomocy medycznej w przypadku dolegliwości. Opary mogą podrażniać drogi oddechowe.

• Używaj baterii tylko w połączeniu z produktem. Już sam ten środek chroni baterię przed niebezpiecznym przeciążeniem.

• Bateria może zostać uszkodzona przez spiczaste przedmioty, takie jak gwoździe lub śrubokręty, lub przez przyłożenie siły z zewnątrz. Może wystąpić wewnętrzne zwarcie i akumulator może się palić, dymić, eksplodować lub przegrzewać.

• Nie zwieraj baterii. Istnieje niebezpieczeństwo wybuchu.

• Chroń baterię przed wilgocią i wodą.

• Baterię należy przechowywać wyłącznie w zakresie temperatur od -20 °C do 50 °C. Na przykład latem nie zostawiaj akumulatora w samochodzie.

• Od czasu do czasu czyść szczeliny wentylacyjne akumulatora za pomocą miękkiej, czystej i suchej szczotki.

#### **Ostrzeżenia dotyczące bezpieczeństwa ładowarek baterii**

• Nigdy nie pozwalaj dzieciom, osobom z ograniczeniami fizycznymi, sensorycznymi lub umysłowymi lub brakiem doświadczenia i/lub wiedzy i/lub osobom niezaznajomionym z niniejszą instrukcją korzystania z ładowarki baterii. Lokalne przepisy mogą ograniczać wiek operatora.

• Cały czas nadzoruj dzieci. Dzięki temu dzieci nie będą bawić się ładowarką.

• Ładowarkę należy chronić przed deszczem i wilgocią. Przedostanie się wody do ładowarki zwiększa ryzyko porażenia prądem.

• Utrzymuj ładowarkę w czystości. Zanieczyszczenie może prowadzić do niebezpieczeństwa porażenia prądem.

• Przed każdym użyciem sprawdź ładowarkę. W przypadku wykrycia uszkodzenia nie należy używać ładowarki. Nigdy nie otwieraj samodzielnie ładowarki. Wszelkie naprawy muszą być wykonywane przez Centrum Serwisowe. Uszkodzone ładowarki i kable USB zwiększają ryzyko porażenia prądem.

• Nie używaj ładowarki na powierzchniach łatwopalnych (np. papier, tekstylia itp.) lub w otoczeniu. Nagrzewanie się ładowarki akumulatorów podczas procesu ładowania może stwarzać zagrożenie pożarowe.

• Uszkodzenie maszyny może spowodować wydzielanie się oparów. Przewietrz pomieszczenie i w razie dyskomfortu zasięgnij porady lekarskiej. Opary mogą podrażniać drogi oddechowe.



## Specjalne ostrzeżenia dotyczące piły do płytek

- To urządzenie nie jest przeznaczone do użytku przez osoby (w tym dzieci) o ograniczonych zdolnościach fizycznych, sensorycznych lub umysłowych lub braku doświadczenia i wiedzy, chyba że są nadzorowane lub poinstruowane w zakresie użytkowania urządzenia przez osobę odpowiedzialną za ich bezpieczeństwo.
- Można stosować tylko diamentową tarczę tnącą z obrzeżem ciągłym o  $\varnothing 110 \times \varnothing 22,2$  mm
- Małe dzieci należy nadzorować, aby nie bawiły się urządzeniem.
- Upewnij się, że ostrze tnące jest prawidłowo osłonięte przez osłonę.
- Nigdy nie zdejmuj wspornika zabezpieczającego. Odległość między ostrzem tnącym a wspornikiem ochronnym nie powinna przekraczać 5 mm.
- Nie używaj ostrza tnącego, które jest wygięte, zdeformowane lub w inny sposób uszkodzone.
- Nie używaj ostrzy tnących, które nie są zgodne ze specyfikacjami podanymi w niniejszej instrukcji.
- Nigdy nie rozpoczynaj cięcia płytek, zanim maszyna nie osiągnie pełnej prędkości.
- Nigdy nie próbuj ciąć bardzo małych przedmiotów.
- Nie opuszczaj obszaru roboczego, dopóki maszyna nie zostanie wyłączona, a tarcza tnąca całkowicie się zatrzyma.
- Nigdy nie próbuj zatrzymać ostrza tnącego poprzez wywieranie nacisku na bok ostrza.
- Zawsze odłączaj urządzenie przed wykonaniem jakiegokolwiek konserwacji.
- Nie używaj urządzenia, zanim nie zostanie całkowicie zmontowane i zainstalowane zgodnie z instrukcjami.
- Nie wykonuj żadnych prac projektowych, montażowych ani konstrukcyjnych na stole, gdy maszyna jest włączona.
- Wyjąć akumulator z maszyny i wyczyścić stół przed opuszczeniem miejsca pracy.
- Zadbaj o to, aby wybór tarcz diamentowych był odpowiedni dla ciętego materiału.
- Usterki w maszynie, w tym osłony lub tarcze diamentowe, należy zgłaszać natychmiast po ich wykryciu. Nigdy nie używaj maszyny bez założonej osłony.

- Maksymalny rozmiar obrabianego elementu powinien wynosić 1 m<sup>2</sup>.
- Ta przecinarka do płytek powinna być używana z ograniczeniami dotyczącymi warunków otoczenia (od 15°C do 30°C).
- Ostre krawędzie i odpryski płytek ceramicznych mogą łatwo spowodować skaleczenia. Nosić rękawice robocze podczas przenoszenia i cięcia płytek.
- Trzymaj ręce z dala od obszaru cięcia i ostrza.
- Trzymaj ciało po obu stronach ostrza, ale nie w jednej linii z ostrzem. Odrzut może spowodować, że narzędzie odskoczy do tyłu.
- Nie sięgać pod obrabiany przedmiot. Osłona nie chroni przed ostrzem pod obrabianym przedmiotem.
- Nie próbuj usuwać ciętego materiału, gdy ostrze się obraca. Należy pamiętać, że po wyłączeniu silnika brzeszczot będzie przez chwilę poruszał się bezwładnie.
- Nigdy nie ciąć na mokro ostrzami przeznaczonymi do cięcia na sucho. Istnieje niebezpieczeństwo złamania ostrza i poważnych obrażeń ciała.
- Tarcze diamentowe nie tną materiału, a raczej szlifują materiał, aby wykonać operację cięcia. Nie wkładaj ostrza do płytek/murów szybciej niż ostrze może szlifować.
- Nigdy nie szlifuj płytek bokiem ostrza, ani nie próbuj wykonywać nacięć po łuku lub po łuku. Spowoduje to uszkodzenie ostrza i może spowodować jego pęknięcie.
- W razie potrzeby nosić odpowiedni sprzęt ochrony osobistej, który może obejmować ochronę słuchu, aby zmniejszyć ryzyko wywołanej utraty słuchu, ochronę dróg oddechowych do zmniejszyć ryzyko wdychania szkodliwego pyłu, nosić rękawice podczas pracy z tarczami diamentowymi i szorstkim materiałem.

**Noś nauszники**

**Nosić gogle**

**Noś maskę oddechową**

**Noś rękawiczki**

## MONTAŻ I OBSŁUGA ŁAŃCUCHA TNĄCEGO



**OSTRZEŻENIE!** Nie wkładaj baterii przed całkowitym złożeniem przecinarki.

### MONTAŻ

Przed użyciem piły do cięcia płytek należy zainstalować gumowe nóżki, tarczę diamentową, osłonę tarczy i prowadnicę równoległą.

#### Montaż tarczy diamentowej (rys.3)

1. Zdejmij stół ogrodzeniowy pod kątem 45°.
  2. Usuń śrubę i podkładkę z osłony tarczy.
  3. Wyjmij osłonę ostrza z wycięcia.
  4. Zdejmij nakrętkę ostrza i wyjmij flagę z wrzeciona.
  5. Umieść diamentową tarczę na wrzecionie tak, aby była ustawiona centralnie na wewnętrznej krawędzi. Następnie umieść zewnętrzny kołnierz na wrzecionie.
- Uwaga: Upewnij się, że kierunek obrotów łopatek odpowiada strzałce zaznaczonej na zewnętrznym kołnierzu.
6. Następnie za pomocą dwóch dostarczonych kluczy dokręć mocno nakrętkę wrzeciona.
  7. Załóż z powrotem osłonę ostrza, ostrożnie wyrównaj wycięcie na osłonie ostrza z występem na korpusie piły.
  8. Dokręć śrubę z powrotem.
  9. Odlóż z powrotem stół uciosowy 45°.

#### Montaż osłony tarczy (rys. 4)

1. Wykręć śrubę ze stołu.
2. Umieść zespół osłony tarczy na stole z uchwytem L na wgłębieniu.
3. Wkręć śrubę i dokręć ją.

**UWAGA:** Upewnij się, że wspornik osłony tarczy jest wyrównany ze środkiem tarczy diamentowej przed dokręceniem.

#### Montaż akumulatora (rys. 5)

- OSTRZEŻENIE!** Przed zamontowaniem akumulatora upewnij się, że przełącznik jest w pozycji „OFF”.
1. Podnieś wodoodporną pokrywę baterii.
  2. Włóż akumulator, a następnie opuść wodoodporną pokrywę.

#### Ustawienie prowadnicy równoległej (rys. 6)

1. Poluzuj pokrętła blokujące prowadnicę równoległą na obu końcach i umieść prowadnicę równoległą na stole roboczym. Upewnij się, że jest równoległa do ostrza. Użyj linijki prowadzącej, aby pomóc w osiągnięciu żądanej szerokości cięcia.
2. Zamocuj prowadnicę równoległą na miejscu za pomocą pokręteł blokujących prowadnicę równoległą.

### Ustawianie prowadnicy ukośnej (rys. 7)

1. Po zamocowaniu prowadnicy równoległej na miejscu można przysunąć prowadnicę ukośną. Prowadnicę ukośną można łatwo przesunąć do przodu i do tyłu na prowadnicę równoległą.
2. Poluzuj pokrętkę blokującą prowadnicę ukosu i wyreguluj skalę ukosu dożądanego kąta cięcia, jak pokazano na wskaźniku ukosu. Ponownie zamocuj pokrętkę blokującą prowadnicę ukośną.

### Zbiornik na wodę (rys.8)

1. zbiornik na wodę z czystą wodą tylko tyle, aby zakryć dolną krawędź tarcz diamentowych. Nie więcej niż 1/4 tarczy diamentowej powinna być zanurzona w wodzie.
  2. Po zakończeniu cięcia wyjmij korek ze zbiornika, aby spuścić wodę.
- Uwaga: korek jest również zabezpieczeniem przed przepełnieniem, jeśli urządzenie jest przepełnione, woda wyleje się.

**OSTRZEŻENIE!** NIE DODAWAĆ DO WODY CHEMICZNYCH DETERGENTÓW.

### Ustawienie ogrodzenia 45° (rys.9)

Podnieś ogrodzenie pod kątem 45°, podważ wspornik i umieść zaczepy w odpowiednich otworach w pokładzie. Upewnij się, że ogrodzenie jest prawidłowo zabezpieczone przed wykonaniem cięcia.

### WŁĄCZ / WYŁĄCZ PILARKĘ (rys. 10)

1. Włącz przecinarkę do glazury, naciskając zielony przycisk (I).
2. Wyłącz przecinarkę do glazury, naciskając czerwony przycisk (0).

**OSTROŻNOŚĆ!** ZAWSZE POZWÓL OSTRZE OSIĄGNĄĆ PEŁNĄ PRĘDKOŚĆ PRZED WYKONANIEM JAKICHKOLWIEK OPERACJI CIĘCIA.

**UWAGA!** OSTRZE DIAMENTOWE BĘDZIE OBRACAĆ SIĘ PRZEZ KILKA SEKUND PO WYŁĄCZENIU PILARKI DO PŁYTEK. PRZED WYJĘCIEM POCZEKAJ, AŻ NÓŻ ZATRZYMA SIĘ.

### Cięcie proste (RYS.11)

Ustaw prowadnicę równoległą na żadaną szerokość. Bezpiecznie trzymaj obrabiany przedmiot i równomiernie wprowadzaj go, delikatnie naciskając, w tarczę diamentową. Przytrzymaj krawędzie przedmiotu obrabianego i mocno dociśnij, aby zapobiec podnoszeniu się przedmiotu podczas cięcia.

### Cięcie skośne (ilustr. 12)

Podnieś prowadnicę pod kątem 45°, jeśli chcesz ciąć pod kątem lub skos na krawędzi przedmiotu obrabianego. Wykonaj cięcie tą samą techniką, co proste cięcie. Wewnętrzne lub zewnętrzne

cięcia ukośne można wykonać, obracając przedmiot obrabiany w górę lub w dół.

### Cięcie ukośne(rys.13)

Po zamocowaniu prowadnicy ukośnej na prowadnicę równoległą, wyreguluj kąt ukosu dożądanego kąta. Bezpiecznie chwyć prowadnicę ukośną i obrabiany przedmiot i równomiernie wsuń obrabiany przedmiot w tarczę diamentową. Upewnij się, że obrabiany przedmiot jest mocno osadzony w prowadnicy przed wykonaniem cięcia.

### Wymiana ostrza (rys.14)

**OSTROŻNOŚĆ!** Nigdy nie próbuj używać brzeszczotu, który jest większy niż podana pojemność przecinarki do płytek. Może wejść w kontakt z osłoną tarczy i spowodować obrażenia ciała lub uszkodzenie przecinarki. Nie będzie to objęte gwarancją.

1. Upewnij się, że wtyczka jest odłączona od zasilania sieciowego.
2. Usuń płot 45°.
3. Usuń śrubę i podkładkę z osłony ostrza.
4. Wyjmij osłonę ostrza z wycięcia.
5. Zdejmij nakrętkę ostrza, kołnierz i stare ostrze z wrzeciona.
6. Umieść nową tarczę diamentową na wrzecionie tak, aby była ustawiona centralnie na wewnętrznym kołnierzu. Umieść zewnętrzny kołnierz na wrzecionie.
- Uwaga: Upewnij się, że kierunek obrotów ostrzy odpowiada strzałce zaznaczonej na obudowie.
7. Wymień nakrętkę ostrza. Jednostka jest dostarczana z 2 kluczami, zatrzymaj wrzeciono przed obracaniem się jednym kluczem, jednocześnie dokręcając nakrętkę tarczy drugim.
8. Załóż z powrotem osłonę ostrza na miejsce, a następnie dokręć śrubę i podkładkę.
9. Zamontuj ogrodzenie 45°.

### Ładowanie baterii (rys.15)

1. Podłącz ładowany akumulator do gniazdka 230VAC; Wskaźnik zasilania świeci na zielono.
  2. Wsuń akumulator do gniazda w ładowarce, po usłyszeniu kliknięcia, akumulator został zabezpieczony. Wskaźnik zasilania zgaśnie, a wskaźnik ładowania świeci na czerwono. Rozpoczyna się proces ładowania.
  3. Po około 50 minutach do 1 godziny wskaźnik ładowania zgaśnie, a tymczasem wskaźnik zasilania ponownie zaświeci się na zielono. Oznacza to, że proces ładowania został całkowicie zakończony.
- Wyciągnij wtyczkę ładowarki, a następnie wyjmij akumulator z ładowarki.

## KONSERWACJA I CZYSZCZENIE

### • Ostrzeżenie: Wyłącz i wyjmij akumulator z elektronarzędzia przed regulacją lub czyszczeniem.

Urządzenia zostały zaprojektowane do działania przez dłuższy okres czasu przy minimalnym nakładzie pracy związanym z konserwacją. Zadowolające działanie zależy od odpowiedniego dbania o urządzenie oraz regularnego czyszczenia. Należy regularnie czyścić obudowę urządzenia miękką szmatką, najlepiej po każdym użyciu. Należy dopilnować, aby otwory wentylacyjne nie były zatkane przez pył i brud. W przypadku, gdy brud nie daje się usunąć, należy użyć miękkiej szmatki zwilżonej wodą z mydłem. Nie wolno używać rozpuszczalników takich jak benzyna, alkohol, woda z amoniakiem itd. Rozpuszczalniki te mogą uszkodzić części wykonane z plastiku. Urządzenie nie wymaga dodatkowego smarowania.

W przypadku pojawienia się usterki, np. zużycia części, należy skontaktować się z najbliższym sprzedawcą.

## INFORMACJA DOTYCZĄCA OCHRONY ŚRODOWISKA

W celu zabezpieczenia urządzenia przed uszkodzeniami w czasie transportu, jest ono dostarczane w odpowiednio mocnym opakowaniu. Większość materiałów można poddać ponownej utylizacji. Należy umieścić materiały w odpowiednich dla ich właściwości pojemnikach utylizacyjnych. Nieużywany już sprzęt można odnieść do miejscowego sprzedawcy. Zostanie on odpowiednio zutylizowany w sposób bezpieczny dla środowiska. Zużyte urządzenia elektryczne są surowcami wtórnymi – nie wolno wyrzucać ich do pojemników na odpady



domowe, ponieważ mogą zawierać substancje niebezpieczne dla zdrowia ludzkiego i środowiska! Prosimy o aktywną pomoc w oszczędnym gospodarowaniu zasobami naturalnymi i ochronie środowiska naturalnego przez przekazanie zużytego urządzenia do punktu składowania surowców wtórnych - zużytych urządzeń elektrycznych.

## OŚWIADCZENIE ZGODNOŚCI

Vi erklærer under almindeligt ansvar, at dette product er i overensstemmelse med følgende normer eller normative dokumenter: EN62841-1:2015; EN12418:2000+A1:2009; EN55014-1:2017; EN55014-2:2015; i henhold til bestemmelserne i direktiverne 2006/42/EØF, 2014/30/EØF.

STØJ/VIBRATION Måles efter EN62841 er lydtrykniveau af dette værktøj 97 dB(A) og lydeffektniveau 106 dB(A) (standard deviation: 3 dB).

WORCRAFT

# Exploded view CTS-S20Li

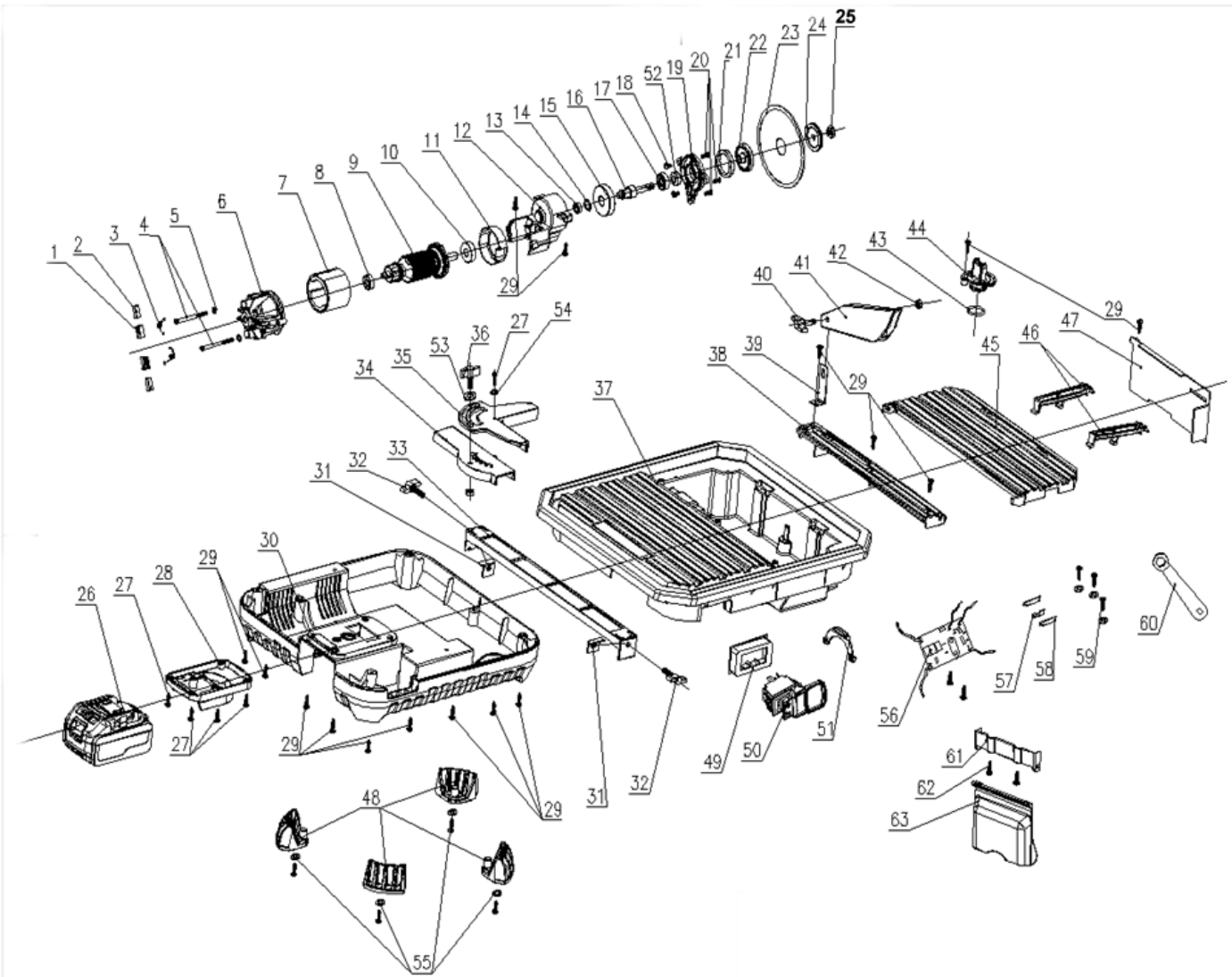

WU

## PART LIST for CTS-S20Li

Part No.	Part description	Q'ty	Part No.	Part description	Q'ty
1	Brush holder	2	33	Fence	1
2	Brushcarbon	2	34	Scaleplate	1
3	spring	2	35	L-square board	1
4	Screw	2	36	Knob	1
5	Spring washer	5	37	upper cover	1
6	Motor cap	1	38	cover board for the blade	1
7	stator	1	39	fix board	1
8	Bearing	1	40	Knob	1
9	rotor	1	41	Safety cover	1
10	Bearing	1	42	Bolt	2
11	Fan guide	1	43	O ring	1
12	gear case	1	44	stopple	1
13	Bearing	1	45	cover	1
14	Check ring	1	46	stand	2
15	gear	1	47	water fender	1
16	Spindle	1	48	stand pad	4
17	Bearing	1	49	switch frame	1
18	Screw	2	50	switch	1
19	cover	1	51	washer for thr stator	1
20	Screw	3	52	Flat washer	1
21	Rubber Plug	1	53	Flat washer	1
22	Inner flange	1	54	Flat washer	4
23	Blade	1	55	Flat washer	4
24	Outer flange	1	56	PCB	1
25	Bolt	1	57	Pin-short	1
26	battery pack	1	58	Pin-long	2
27	Tapping screws	5	59	Tapping screws	3
28	Battery Transfer	1	60	Wrench	2
29	Tapping screws	22	61	Water-proof-A	1
30	Base	1	62	Tapping screws	2
31	lock catch	2	63	Water-proof cover-B	1
32	Knob	2			